

*Tago*



## Die JAGO – ein Familienunternehmen in vierter Generation

DIE JAGO KUNSTSTOFF GMBH & CO. KG wurde im Jahr 1969 von Paul Jagodzinsky gegründet. Ihn faszinierte der Werkstoff Kunststoff. Im Kerngeschäft produzierte Paul Jagodzinsky Gefäße für Pflanzen. In seinen Spielereien erschuf er Podeste, Badezimmer-schränke, Couchtische und Luftbefeuchter. Paul Jagodzinsky hatte den Trend der 70er-Jahre erkannt, in denen Kunststoff zunehmend alle Bereiche des täglichen Lebens eroberte.

Die JAGO Kunststoff GmbH & Co. KG sollte 1992 eine Produktionsniederlassung in Estland bekommen. Doch dazu kam es nicht. Paul Jagodzinsky befand sich auf der Fähre „Estonia“, als diese im September 1994 bei stürmischer See unterging.

Seine Tochter, Frau Ingeborg Behrendt-Jagodzinsky, entschied sich kurzfristig für das Unternehmen und übernahm die Geschäfte.

Mutig setzte sie die Unternehmenspolitik fort und entwickelte JAGO mit eigenen Ideen kontinuierlich weiter.

Seit einigen Jahren wird Ingeborg Behrendt-Jagodzinsky von ihrer Tochter Christina Behrendt unterstützt, die in die Leitung des Unternehmens nachgerückt ist.

Auch die vierte Generation, Kim Behrendt, steht bereits in den Startlöchern.



## JAGO – a fourth generation family business

THE JAGO KUNSTSTOFF GMBH & CO. KG was founded by Paul Jagodzinsky in 1969. He was fascinated by plastic as a material. His core business were planters, but he also played around creating pedestals, bathroom cabinets, coffee tables and humidifiers. Spotting the trends of the 70s, he realized that plastic would become more and more part of everyday life.

JAGO never realised the planned branch in Estonia, when Paul Jagodzinsky died on the ferry likewise named “Estonia”, which tragically sank in stormy seas in 1994.

His daughter, Ingeborg Behrendt-Jagodzinsky, decided before long for the business and took over.

She courageously continued the company policy and further developed JAGO with her own ideas.

For some years now she is being supported by her daughter Christina Behrendt, who moved up into the company management a few years ago.

And even the fourth generation, Kim Behrendt, is at the ready.



# Aus alt wird neu: Recycling bei JAGO

## New from old – recycling at JAGO

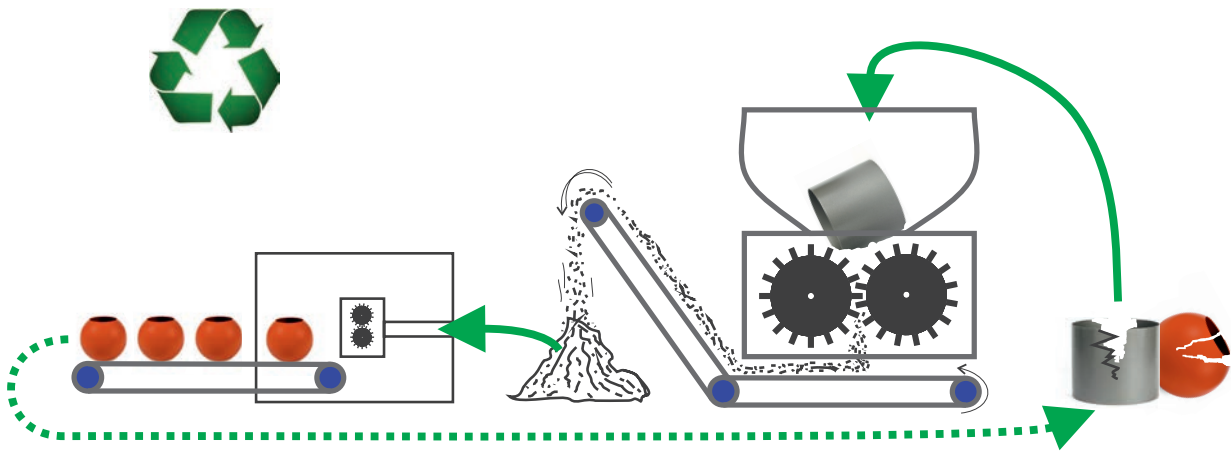

Ein ansprechendes Design und der verantwortungsvolle Umgang mit Rohstoffen müssen sich nicht ausschließen. Sie kennen JAGO-Kunststoff als Unternehmen, das stark auf Nachhaltigkeit setzt.

Wir sind stolz darauf, dass unsere Produkte zu 100 Prozent aus recyceltem Polystyrol hergestellt werden. Dank eines hinzugefügten Arbeitsschrittes sind wir in der Lage, von uns gefertigte Produkte selbst zu recyceln. Unsere Kunden können das neu eingeführte JAGO-Pfandsystem nutzen. Für jedes nicht mehr benötigte JAGO-Gefäß, das sie uns zurückgeben, erhalten sie von uns einen JAGO-Einkaufsgutschein im Wert von 1,- Euro.

Und nach wie vor gilt: JAGO-Gefäße sind frostbeständig und wasserdicht. Die Lacke sind UV-beständig und in jeder gewünschten Farbe erhältlich.

Der Link zum JAGO-Recycling-Film:

[https://www.youtube.com/watch?v=2\\_sTXui13m0&feature=youtu.be](https://www.youtube.com/watch?v=2_sTXui13m0&feature=youtu.be)

A pleasing design and a responsible use of resources can go hand in hand. You know JAGO as a business focused on sustainability. We are proud to say all our products are produced from 100% recycled polystyrene. Thanks to only one added production stage, we are able to recycle all our products ourselves. Our customers can also use the newly introduced deposit system. For any returned JAGO product you don't need anymore, you will receive a 1 € JAGO shopping voucher.

And of course, all JAGO products are frost-resistant and waterproof. All paints are UV-resistant and available in all colours.

The link to the JAGO-recycling film:

[https://www.youtube.com/watch?v=2\\_sTXui13m0&feature=youtu.be](https://www.youtube.com/watch?v=2_sTXui13m0&feature=youtu.be)

Recyclierbar















## Expert

○ 420 mm    ⊙ 410 mm

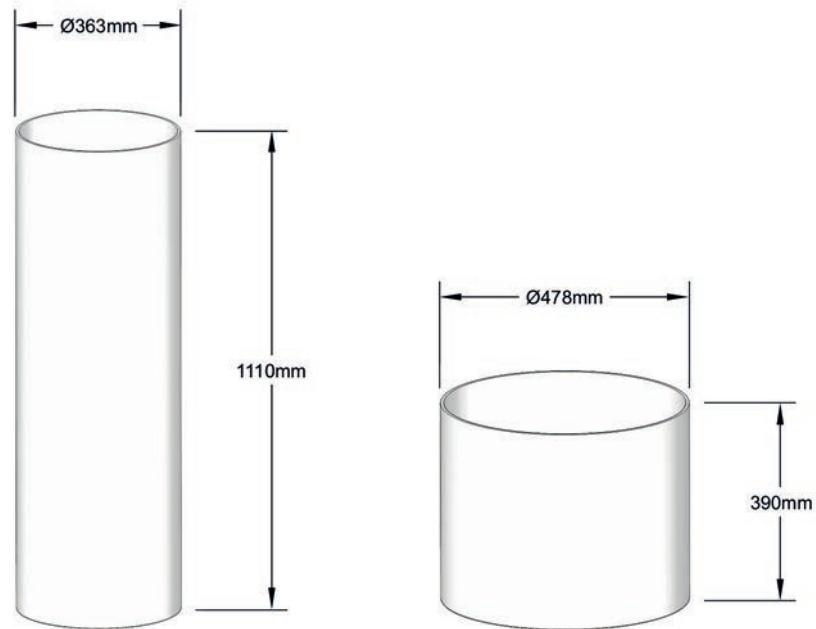
□ 1170 mm    □ 318 mm

RAL 5022 - Nachtblau





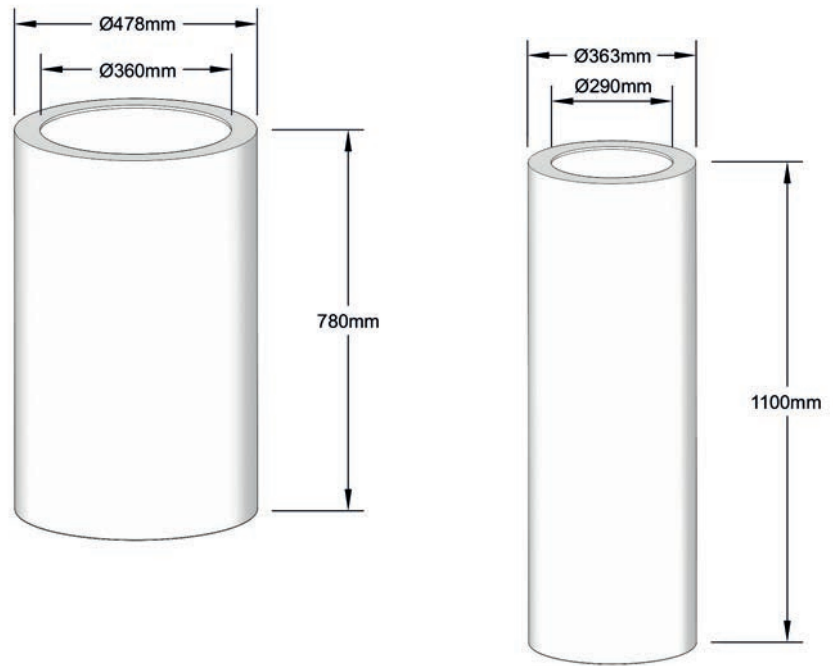

Art.-Nr.	 mm außen outside	 mm innen inside	 mm außen outside	 mm innen inside	Rollen- aufnahmen castor-seats
1000-0363-0000-0365-	363	353	365	292	3
1000-0420-0000-0390-	420	410	390	318	4
1000-0478-0000-0390-	478	468	390	318	4
1000-0500-0000-0390-	478	458	390	318	4
1000-0594-0000-0515-	594	584	515	435	4
1000-0696-0000-0515-	696	686	515	435	5
1000-0363-0000-0750-	363	353	750	682	4
1000-0363-0000-1110-	363	353	1110	292	4
1000-0363-0000-1500-	363	353	1500	682	4
1000-0420-0000-0780-	420	410	780	318	4
1000-0420-0000-1170-	420	410	1170	318	4
1000-0420-0000-1560-	420	410	1560	318	4
1000-0478-0000-0780-	478	468	780	318	4
1000-0478-0000-1170-	478	468	1170	318	4
1000-0478-0000-1560-	478	468	1560	318	4
1000-0594-0000-1030-	594	584	1030	435	4
1000-0594-0000-1545-	594	584	1545	435	4
1000-0696-0000-1030-	696	686	1030	435	5
1000-0696-0000-1545-	696	686	1545	435	5



## Expert – fester Rand, fester Deckel

### Expert – fixed rim, fixed plate

Art.-Nr.	 mm außen outside	 mm innen inside	 mm außen outside	 mm innen inside	Rollen- aufnahmen castor-seats
<b>fester Rand</b>					
1001-0363-0000-0365-	363	263	365	292	3
1001-0420-0000-0390-	420	324	390	318	4
1001-0478-0000-0390-	478	377	390	318	4
1001-0594-0000-0515-	594	458	515	435	4
1001-0696-0000-0515-	969	530	515	435	5
1001-0363-0000-0750-	363	268	750	682	4
1001-0363-0000-1110-	363	268	1110	292	4
1001-0363-0000-1500-	363	268	1500	682	4
1001-0420-0000-0780-	420	324	780	318	4
1001-0420-0000-1170-	420	324	1170	318	4
1001-0420-0000-1560-	420	324	1560	318	4
1001-0478-0000-0780-	478	377	780	318	4
1001-0478-0000-1170-	478	377	1170	318	4
1001-0478-0000-1560-	478	377	1560	318	4
1001-0594-0000-1030-	594	458	1030	435	4
1001-0594-0000-1545-	594	458	1545	435	4
1001-0696-0000-1030-	696	530	1030	435	5
1001-0696-0000-1545-	696	530	1545	435	5
<b>fester Deckel</b>					
1002-0363-0000-0365-	363		365		3
1002-0420-0000-0390-	420		390		4
1002-0478-0000-0390-	478		390		4
1002-0594-0000-0515-	594		515		4
1002-0696-0000-0515-	696		515		5
1002-0363-0000-0750-	363		750		4
1002-0363-0000-1110-	363		1110		4
1002-0420-0000-0780-	420		780		4



Promo





## Star





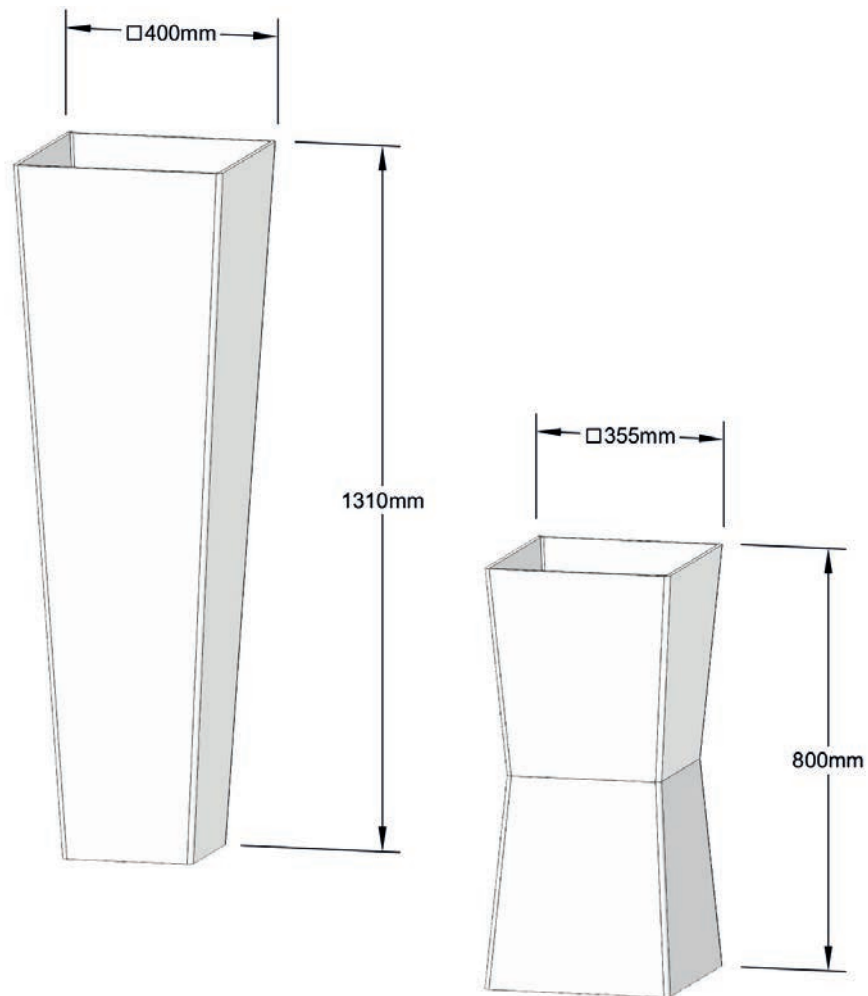

□ 355 mm    □ 340 mm

□ 800 mm    □ 730 mm

RAL 8004 - Kupferbraun

# Promo Star/Twin Star







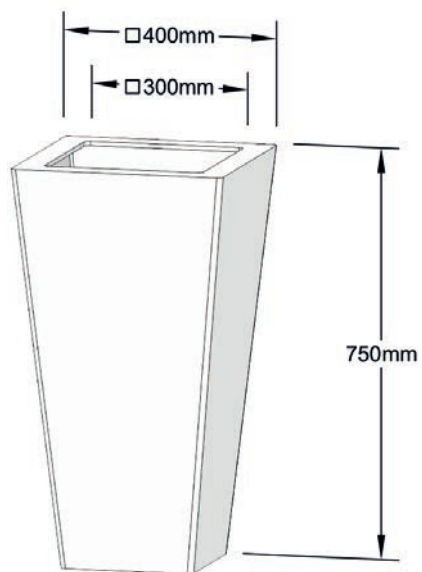

Art.-Nr.	 mm außen outside	 mm innen inside	 mm außen outside	 mm innen inside	 mm außen outside	 mm innen inside	Rollen- aufnahmen castor-seats
2100-0300-0300-0560-	300	280	300	280	560	490	4
2100-0350-0350-0370-	350	340	350	340	400	330	4
2100-0400-0400-0750-	400	380	400	380	750	680	4
2100-0400-0400-1310-	400	380	400	380	1310	680	4
<b>Star</b>							
2300-0300-0300-0800-	300	290	300	290	800	730	4
<b>Twin Star</b>							
2300-0355-0355-0800-	355	340	355	340	800	320	4





## Promo – fester Rand Promo – fixed rim

Art.-Nr.	 mm außen outside	 mm innen inside	 mm außen outside	 mm innen inside	 mm außen outside	 mm innen inside	Rollen- aufnahmen castor-seats
2101-0300-0300-0560-	300	270	300	270	560	490	4
2101-0400-0400-0750-	400	300	400	300	750	680	4
2101-0400-0400-1310-	400	300	400	300	1310	680	4

Prestige



# Prestige



- 400 mm    □ 380 mm
- 400 mm    □ 380 mm
- 750 mm    □ 680 mm

RAL 5015 - Himmelblau  
 RAL 5017 - Verkehrsblau  
 RAL 5010 - Enzianblau

- 400 mm    □ 380 mm
- 400 mm    □ 380 mm
- 1250 mm    □ 680 mm

- 400 mm    □ 380 mm
- 400 mm    □ 380 mm
- 1000 mm    □ 680 mm





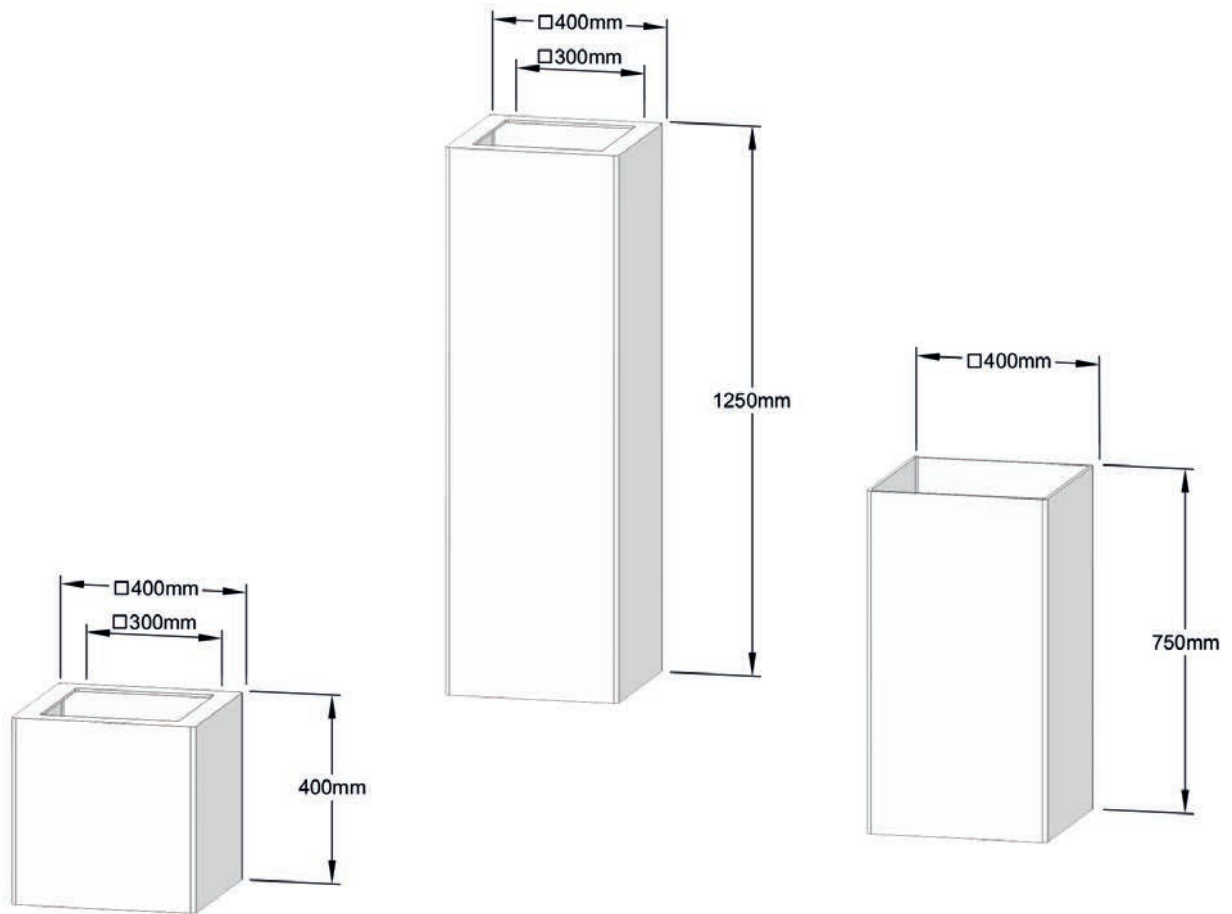



# Prestige









Art.-Nr.	mm außen outside	mm innen inside	mm außen outside	mm innen inside	mm außen outside	mm innen inside	Rollen- aufnahmen castor-seats
2000-0400-0400-0130-	400	380	400	380	130	120	
2000-0400-0400-0500-	400	380	400	380	500	430	4
2000-0400-0400-0750-	400	380	400	380	750	680	4
2000-0400-0400-1000-	400	380	400	380	1000	680	4
2000-0400-0400-1250-	400	380	400	380	1250	680	4
2000-0400-0400-1500-	400	380	400	380	1500	680	4
2000-0500-0500-1000-	500	480	500	480	1000	420	4
2000-0500-0500-1500-	500	480	500	480	1500	420	4
<b>Prestige Kubus</b>							
2000-0210-0210-0210-	210	200	210	200	210	200	
2000-0400-0400-0400-	400	380	400	380	400	340	4
2000-0500-0500-0500-	500	480	500	480	500	430	4
2000-0600-0600-0600-	600	580	600	580	600	530	wir empfehlen die Verwen- dung eines Rollentellers
2000-0700-0700-0700-	700	680	700	680	700	630	
2000-0800-0800-0800-	800	780	800	780	800	730	
2000-0900-0900-0900-	900	880	900	880	900	830	
2000-1000-1000-1000-	1000	980	1000	980	1000	930	

## Prestige – fester Rand Prestige – fixed rim

Art.-Nr.	 mm außen outside	 mm innen inside	 mm außen outside	 mm innen inside	 mm außen outside	 mm innen inside	Rollen- aufnahmen castor-seats
<b>fester Rand</b>							
2001-0400-0400-0130-	400	300	400	300	130	120	
2001-0400-0400-0500-	400	300	400	300	500	430	4
2001-0400-0400-0750-	400	300	400	300	750	680	4
2001-0400-0400-1000-	400	300	400	300	1000	680	4
2001-0400-0400-1250-	400	300	400	300	1250	680	4
2001-0400-0400-1500-	400	300	400	300	1500	680	4
2001-0500-0500-1000-	500	400	500	400	1000	430	4
2001-0500-0500-1500-	500	400	500	400	1500	430	4
<b>Kubus, fester Rand</b>							
2001-0400-0400-0400-	400	300	400	300	400	340	4
2001-0500-0500-0500-	500	400	500	400	500	430	4
2001-0600-0600-0600-	600	500	600	500	600	530	wir emp- fehlen die Verwen- dung eines Rollen- tellers
2001-0700-0700-0700-	700	600	700	600	700	630	
2001-0800-0800-0800-	800	700	800	700	800	730	
2001-0900-0900-0900-	900	800	900	800	900	830	
2001-1000-1000-1000-	1000	900	1000	900	1000	930	

## Prestige – fester Deckel Prestige – fixed plate

Art.-Nr.	 mm außen outside	 mm innen inside	 mm außen outside	 mm innen inside	 mm außen outside	 mm innen inside	Rollen- aufnahmen castor-seats
<b>fester Deckel</b>							
2002-0400-0400-0130-	400		400		130		
2002-0400-0400-0500-	400		400		500		4
2002-0400-0400-0750-	400		400		750		4
2002-0400-0400-1000-	400		400		1000		4
2002-0400-0400-1250-	400		400		1250		4
2002-0400-0400-1500-	400		400		1500		4
2002-0500-0500-1000-	500		500		1000		4
2002-0500-0500-1500-	500		500		1500		4
<b>Kubus, fester Deckel</b>							
2002-0400-0400-0400-	400		400		400		4
2002-0500-0500-0500-	500		500		500		4
2002-0600-0600-0600-	600		600		600		wir emp- fehlen die Verwen- dung eines Rollen- tellers
2002-0700-0700-0700-	700		700		700		
2002-0800-0800-0800-	800		800		800		
2002-0900-0900-0900-	900		900		900		
2002-1000-1000-1000-	1000		1000		1000		

# Prestige Raumteiler







## Prestige Raumteiler/room divider

unten:

□ 900 mm    □ 880 mm

□ 400 mm    □ 380 mm

□ 600 mm    □ 530 mm

Rohling mit Adapter

oben:

□ 900 mm    □ 880 mm

□ 400 mm    □ 380 mm

□ 200 mm    □ 130 mm

RAL 9010 - Reinweiß

# Prestige Raumteiler

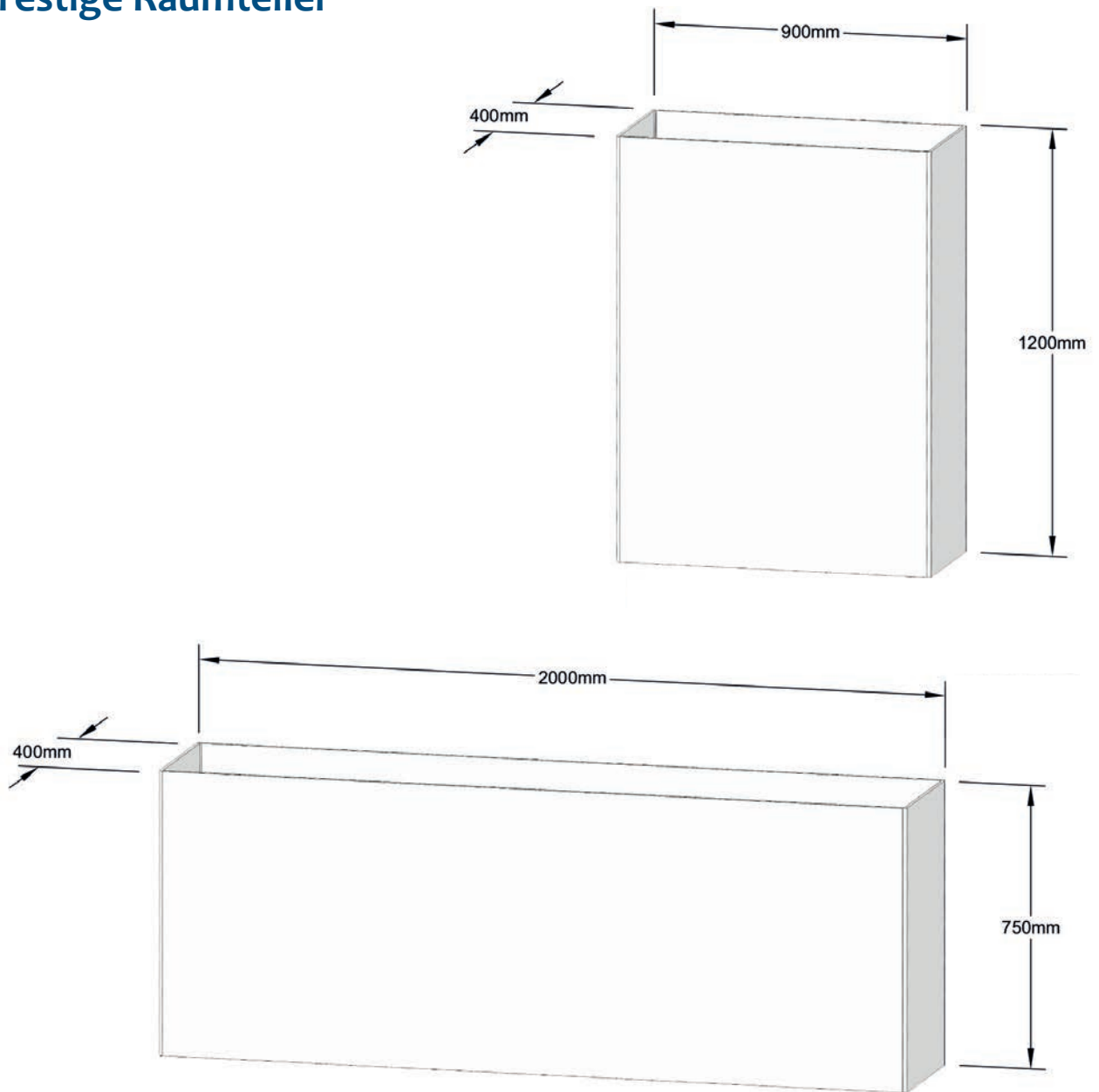

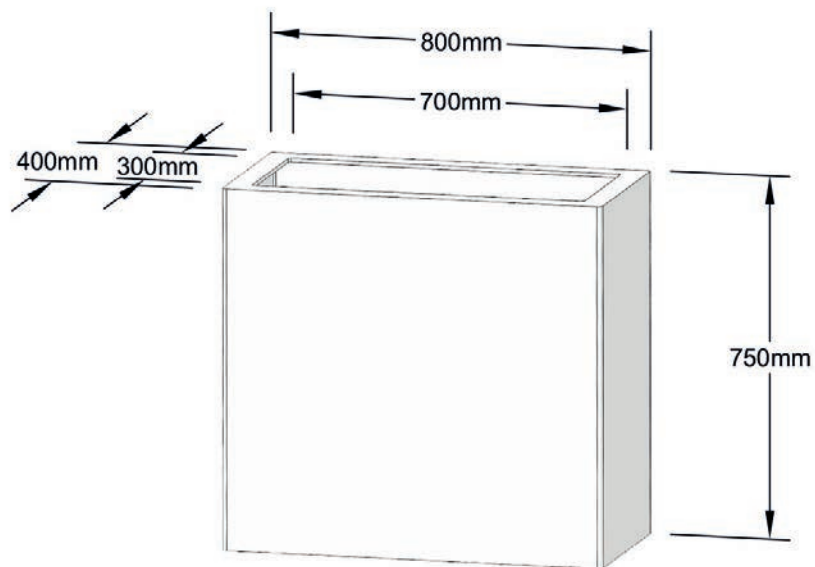

Art.-Nr.	mm außen outside	mm innen inside	mm außen outside	mm innen inside	mm außen outside	mm innen inside	Rollen- aufnahmen castor-seats
3000-0800-0400-0750-	800	780	400	380	750	680	8
3000-1200-0400-0750-*	1200	1180	400	380	750	346	8
3000-1600-0400-0750-	1600	1580	400	380	750	346	10
3000-2000-0400-0750-	2000	1980	400	380	750	346	12
3000-1000-0500-0500-	1000	980	500	480	500	430	8
3000-1500-0500-0500-	1500	1480	500	480	500	430	12
3000-2000-0500-0500-	2000	1980	500	480	500	430	16
3000-0900-0400-0600-	900	880	400	380	600	530	8
3000-0900-0400-1200-	900	880	400	380	1200	530	8
3000-1800-0400-0600-	1800	1780	400	380	600	530	16

\*siehe auch „3 Varianten 1200 x 400“



## Prestige Raumteiler – fester Rand

### Prestige roomdivider – fixed rim

Art.-Nr.	 mm außen outside	 mm innen inside	 mm außen outside	 mm innen inside	 mm außen outside	 mm innen inside	Rollen- aufnahmen castor-seats
3001-0800-0400-0750-	800	700	400	300	750	680	8
3001-1200-0400-0750-*	1200	1100	400	300	750	346	8
3001-1600-0400-0750-	1600	1500	400	300	750	346	10
3001-2000-0400-0750-	2000	1900	400	300	750	346	12
3001-1000-0500-0500-	1000	900	500	400	500	430	8
3001-1500-0500-0500-	1500	1400	500	400	500	430	12
3001-2000-0500-0500-	2000	1900	500	400	500	430	16
3001-0900-0400-0600-	900	800	400	300	600	530	8
3001-0900-0400-1200-	900	800	400	300	1200	530	8
3001-1800-0400-0600-	1800	1700	400	300	600	530	16

\*siehe auch „3 Varianten 1200 x 400“













## Primus

○ 430 mm    ⊙ 420 mm  
□ 1310 mm    □ 680 mm

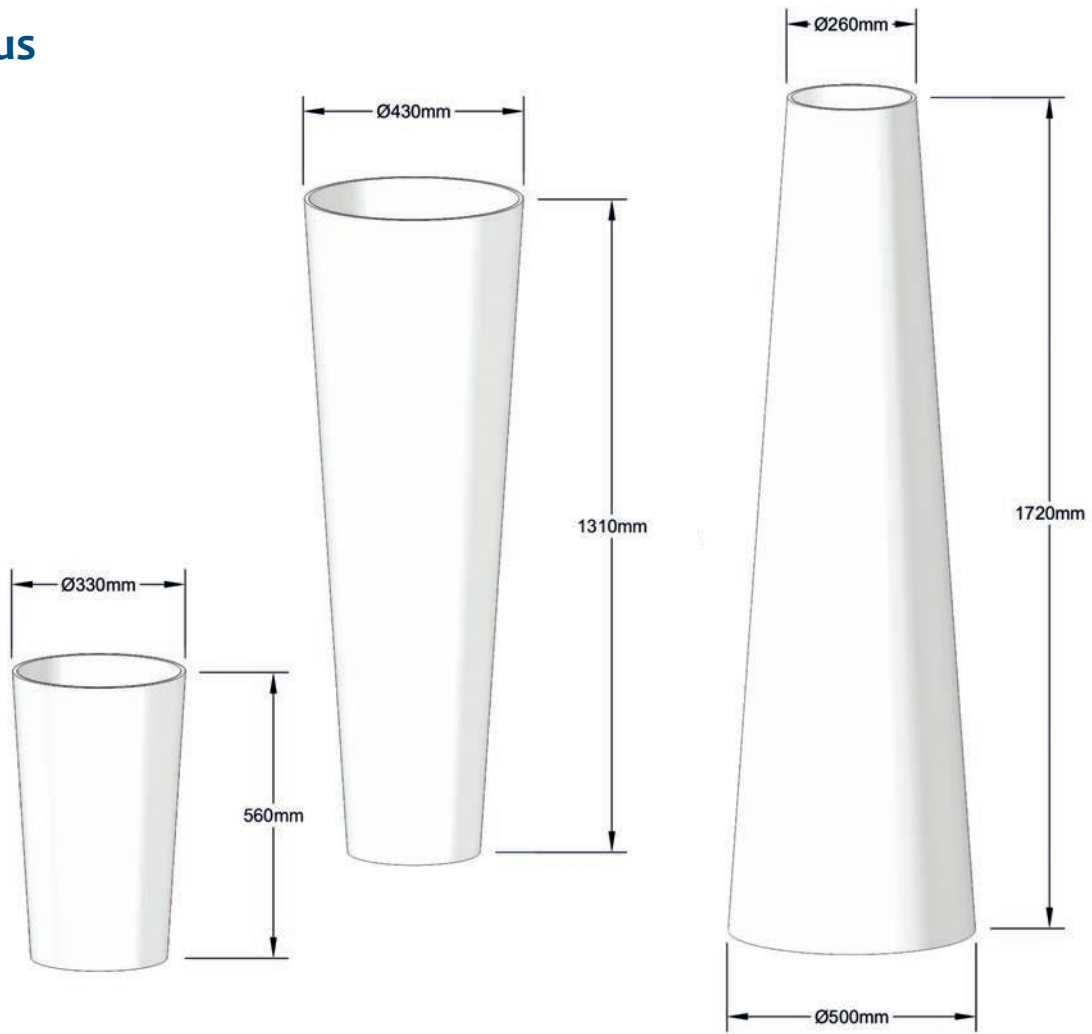



RAL 9010 - Reinweiß  
RAL 7043 - Verkehrsgrau B  
RAL 2000 - Gelborange

# Primus



Art.-Nr.	 mm außen outside	 mm innen inside	 mm außen outside	 mm innen inside	Rollen- aufnahmen castor-seats
<b>Primus klein</b>					
1100-0330-0000-0560-	330	320	560	490	4
<b>Primus groß</b>					
1100-0400-0000-0400-	400	390	400	330	4
1100-0430-0000-0750-	430	420	750	680	4
1100-0430-0000-1310-	430	420	1310	680	4
1100-0375-0000-0950-	375	365	950	310	4
1100-0500-0000-1160-	500	490	1160	410	4
1100-0500-0000-1720-	500	490	1720	410	4

# Primus Upside Down

Art.-Nr.	 mm außen outside	 mm innen inside	 mm außen outside	 mm innen inside	Rollen- aufnahmen castor-seats
1300-0260-0000-1310-	260	250	1310	620	4
1300-0330-0000-1160-	330	310	1160	1040	4
1300-0260-0000-1720-	260	250	1720	630	4

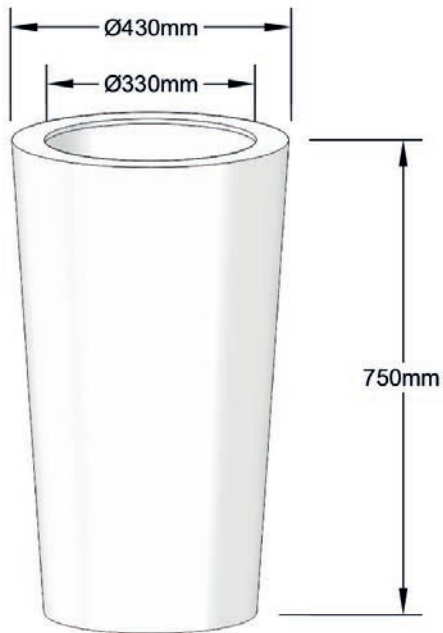

## Primus – fester Rand Primus – fixed rim

Art.-Nr.	mm außen outside	mm innen inside	mm außen outside	mm innen inside	Rollen- aufnahmen castor-seats
1101-0330-0000-0560-	330	290	560	490	4
1101-0430-0000-0750-	430	330	750	680	4
1101-0375-0000-0950-	375	275	950	310	4
1101-0430-0000-1310-	430	330	1310	680	4
1101-0500-0000-1160-	500	400	1160	410	4
1101-0500-0000-1720-	500	400	1720	410	4

## Primus Upside Down – fester Rand Primus Upside Down – fixed rim

Art.-Nr.	mm außen outside	mm innen inside	mm außen outside	mm innen inside	Rollen- aufnahmen castor-seats
1301-0260-0000-1310-	260	210	1310	620	4
1301-0330-0000-1160-	330	280	1160	1040	4
1301-0260-0000-1720-	260	210	1720	630	4

Chamäleon





## ◀ Chamäleon

○ 420 mm    ⊙ 410 mm

□ 645 mm    □ 575 mm

RAL 1018 - Zinkgelb

RAL 4010 - Telemagenta

RAL 5015 - Himmelblau

## Chamäleon ▶

○ 494 mm    ⊙ 480 mm





□ 1160 mm    □ 460 mm

RAL 3020 - Verkehrsrot

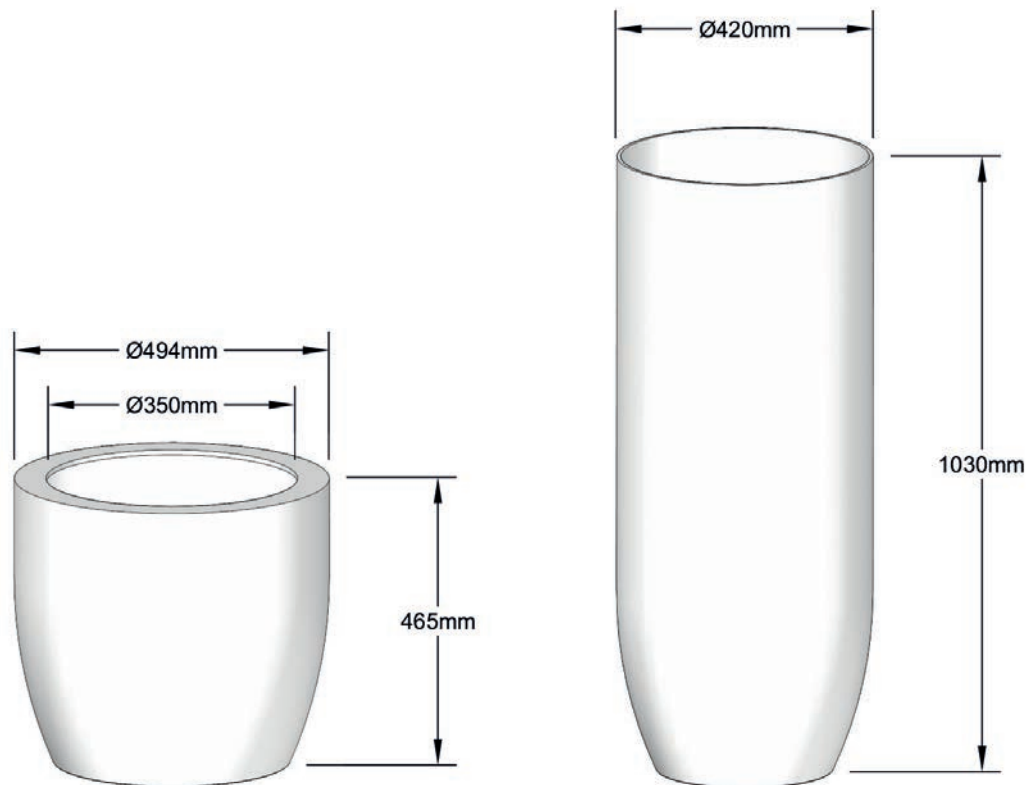





# Chamäleon

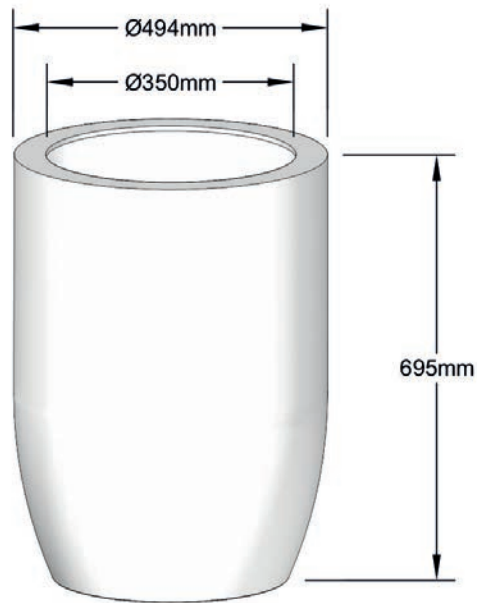

Cham.-Nr.	Art.-Nr.	 mm außen outside	 mm innen inside	 mm außen outside	 mm innen inside	Rollen-aufnahmen castor-seats
1	1100-0420-0000-0400-	420	410	400	330	4
2	1100-0420-0000-0645-	420	410	645	575	4
3	1100-0420-0000-0790-	420	410	790	318	4
3a	1100-0420-0000-1030-	420	410	1030	318	4
3b	1100-0420-0000-1180-	420	410	1180	318	4
1	1100-0494-0000-0465-	494	480	465	395	4
2	1100-0494-0000-0695-	494	480	695	625	4
3	1100-0494-0000-1160-	494	480	1160	460	4
1	1100-0600-0000-0570-	600	580	570	500	4
2	1100-0600-0000-0810-	600	580	810	740	4
3	1100-0600-0000-1100-	600	580	1100	450	4
3a	1100-0600-0000-1630-	600	580	1630	450	4



## Chamäleon – fester Rand Chamäleon – fixed rim

Cham.-Nr.	Art.-Nr.	 mm außen outside	 mm innen inside	 mm außen outside	 mm innen inside	Rollen- aufnahmen castor-seats
1	1101-0420-0000-0400-	420	320	400	330	4
2	1101-0420-0000-0645-	420	320	645	580	4
3	1101-0420-0000-0790-	420	320	790	318	4
3a	1101-0420-0000-1030-	420	320	1030	318	4
3b	1101-0420-0000-1180-	420	320	1180	318	4
1	1101-0494-0000-0465-	494	350	465	395	4
2	1101-0494-0000-0695-	494	350	695	625	4
3	1101-0494-0000-1160-	494	350	1160	460	4
1	1101-0600-0000-0570-	600	460	570	500	4
2	1101-0600-0000-0810-	600	460	810	740	4
3	1101-0600-0000-1101-	600	460	1100	450	4
3a	1101-0600-0000-1630-	600	460	1630	450	4

# Chamäleon



○ 420 mm    ⊙ 290 mm





□ 805 mm    □ 735 mm

RAL 4004 - Bordeaux violett

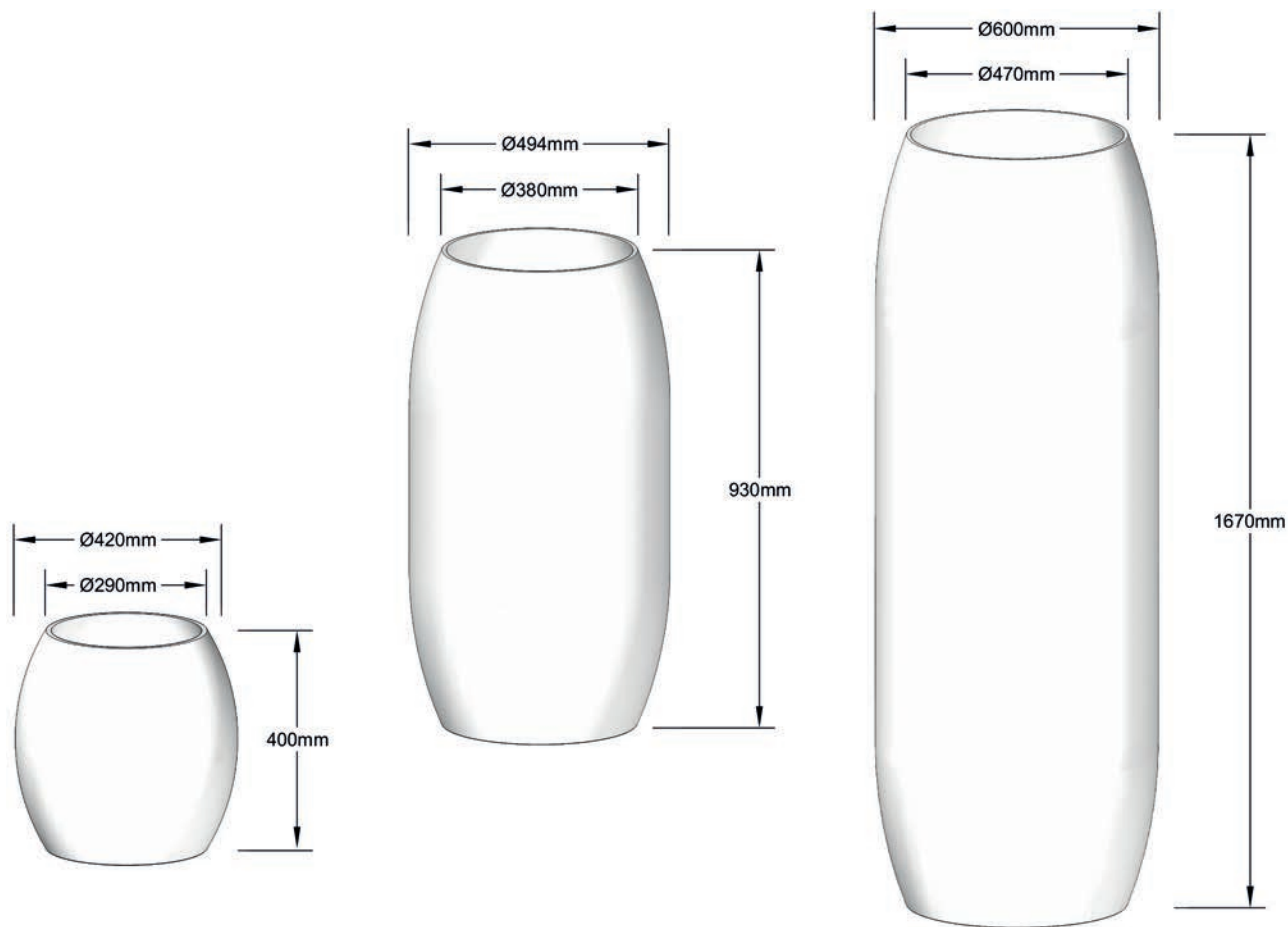

# Chamäleon



Cham.-Nr.	Art.-Nr.	 mm außen outside	 mm innen inside	 mm außen outside	 mm innen inside	Rollen- aufnahmen castor-seats
4	1300-0420-0000-0600-	420	290	600	530	4
5	1300-0420-0000-0805-	420	290	805	735	4
6	1300-0420-0000-0400-	420	290	400	330	4
7	1300-0420-0000-1185-	420	290	1185	648	4
4	1300-0494-0000-0640-	494	380	640	570	4
5	1300-0494-0000-0930-	494	380	930	860	4
6	1300-0494-0000-0440-	494	380	440	370	4
4	1300-0600-0000-0900-	600	470	900	830	4
5	1300-0600-0000-1140-	600	470	1140	1070	4
6	1300-0600-0000-0650-	600	470	650	580	4
7	1300-0600-0000-1380-	600	470	1380	890	4
7a	1300-0600-0000-1670-	600	470	1670	1050	4

# Drop & Redrop



# Drop







○ 430 mm    ◎ 290 mm

□ 1150 mm    □ 1080 mm

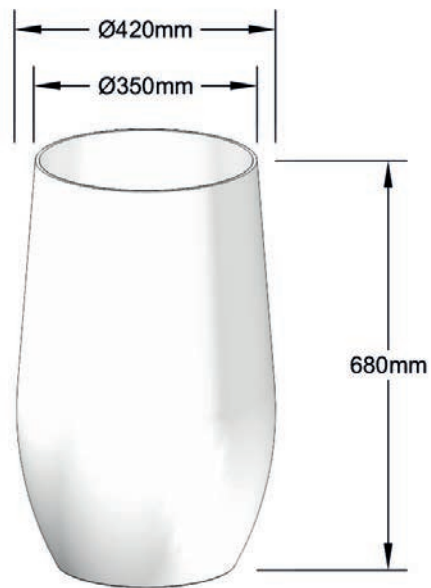
RAL 9005 - Tiefschwarz

# Drop



Art.-Nr.	 mm außen outside	 mm innen inside	 mm außen outside	 mm innen inside	Rollen- aufnahmen castor-seats
1100-0430-0000-0680-	430	360	680	610	4
1100-0430-0000-1150-	430	320	1150	1080	4
1100-0500-0000-1600-	500	320	1600	755	4



## Redrop

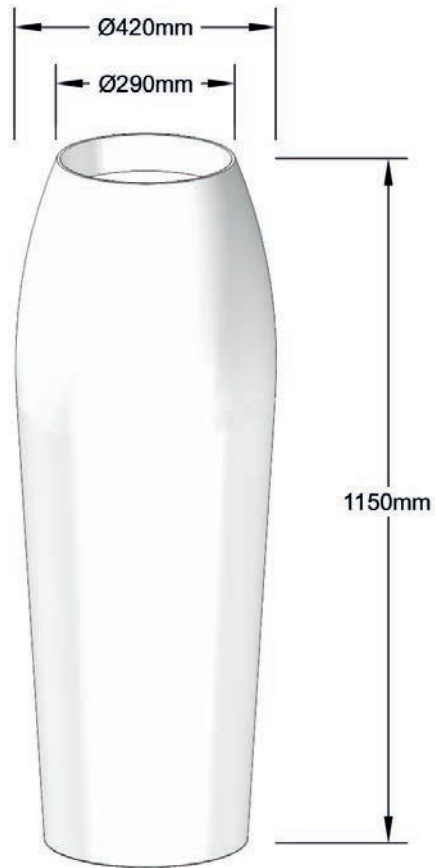

Art.-Nr.	mm außen outside	mm innen inside	mm außen outside	mm innen inside	Rollen- aufnahmen castor-seats
1200-0430-0000-1150-	430	290	1150	1080	4
1200-0500-0000-1600-	500	380	1600	845	4







○ 500 mm    ○ 420 mm





□ 250 mm    □ 240 mm

RAL 2004 - Reinorange

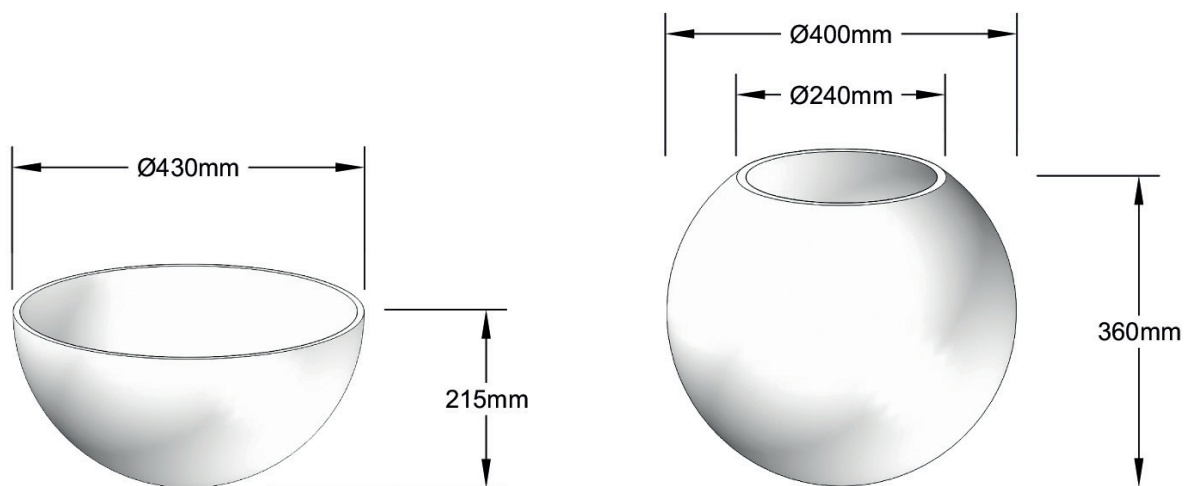

# CasCara





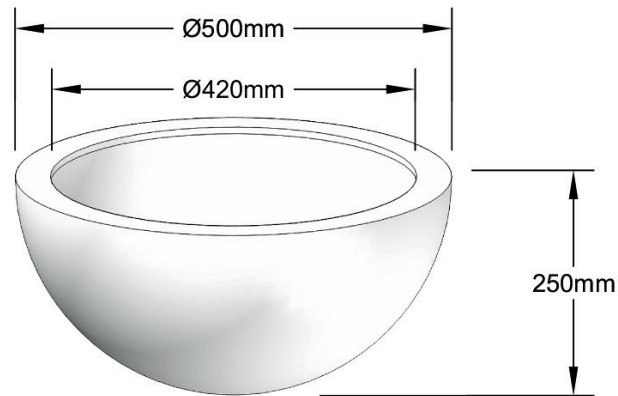

Art.-Nr.	 mm außen outside	 mm innen inside	 mm außen outside	 mm innen inside
<b>CasCara-Schale/bowl</b>				
1100-0400-0000-0200-	400	390	200	190
1100-0430-0000-0215-	430	420	215	210
1100-0500-0000-0250-	500	490	250	240
<b>CasCara-Kugel/ball</b>				
1300-0400-0000-0360-	400	240	360	350
1300-0430-0000-0400-	430	250	400	390
1300-0500-0000-0460-	500	280	460	440
<b>Hänge-CasCara/hanging</b>				
1130-0400-0000-0200-	400	390	200	190
1130-0430-0000-0215-	430	420	215	210
1130-0500-0000-0250-	500	490	250	240





## CasCara – fester Rand CasCara – fixed rim

Art.-Nr.	 mm außen outside	 mm innen inside	 mm außen outside	 mm innen inside
<b>CasCara-Schale, fester Rand/fixed rim</b>				
1101-0400-0000-0200-	400	220	200	190
1101-0430-0000-0215-	430	350	215	210
1101-0500-0000-0250-	500	420	250	240

Amsterdam





## Rotterdam

○ 680 x 200 mm

□ 380 mm

□ 350 mm

RAL 9010 - Reinweiß

## Amsterdam





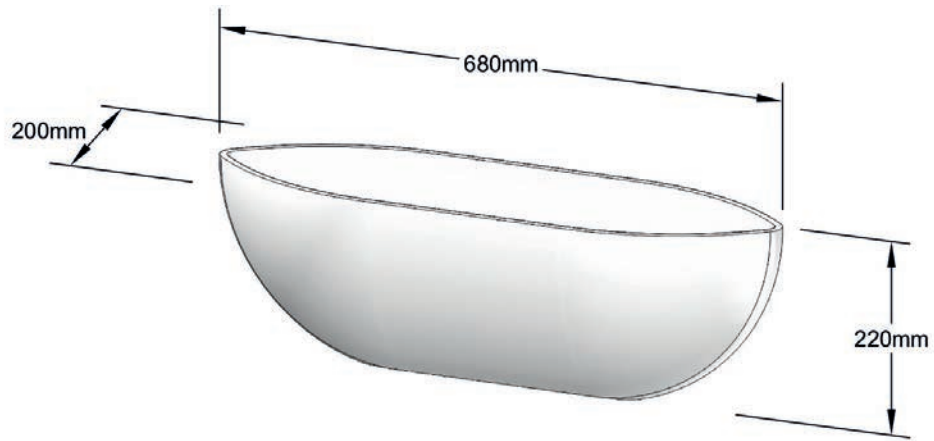

○ 680 x 200 mm

□ 220 mm

□ 190 mm

## Amsterdam







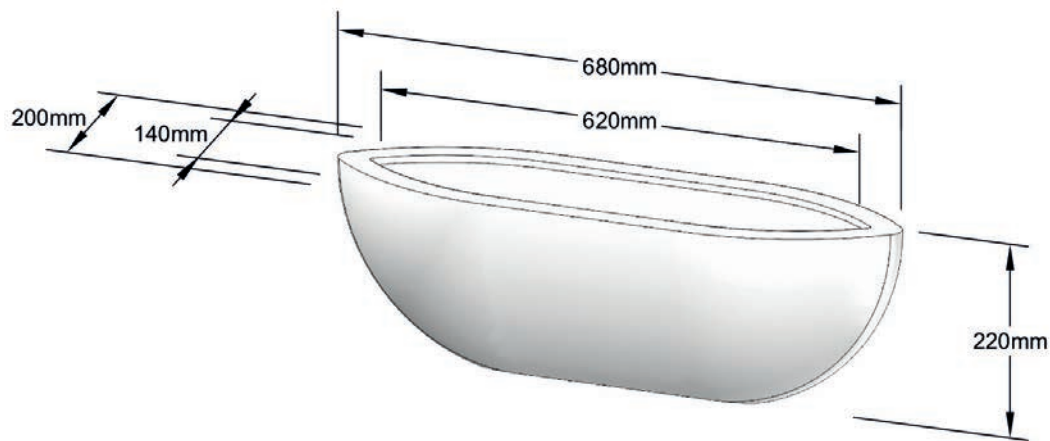

Art.-Nr.	 mm außen outside	 mm innen inside	 mm außen outside	 mm innen inside	 mm außen outside	 mm innen inside
<b>Amsterdam</b>						
3100-0680-0200-0220-	680	670	200	190	220	190
<b>Volendam</b>						
3100-0620-0190-0120-	620	610	190	180	120	110
<b>Utrecht</b>						
3100-0680-0200-0410-	680	450	200	100	410	400
<b>Rotterdam</b>						
3100-0680-0200-0380-	680	620	200	180	380	350
<b>Alkmaar</b>						
3100-0680-0200-0320-	680	620	200	180	320	290





## Amsterdam – fester Rand Amsterdam – fixed rim

Art.-Nr.	 mm außen outside	 mm innen inside	 mm außen outside	 mm innen inside	 mm außen outside	 mm innen inside
Amsterdam, fester Rand/fixed rim						
3101-0680-0200-0220-	680	620	200	140	220	190
Alkmaar, fester Rand/fixed rim						
3101-0680-0200-0320-	680	580	200	150	320	290

Basic





## Basic rund - Tischgefäß Basic round - table container



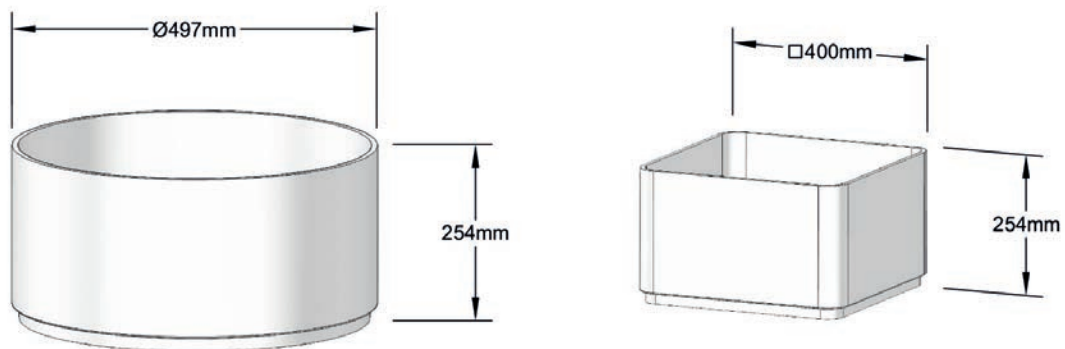

○ 500 mm    ○ 490 mm

□ 150 mm    □ 140 mm







RAL 7043 - Verkehrsgrau B



## Basic rund Basic round

Art.-Nr.	 mm außen outside	 mm innen inside	 mm außen outside	 mm innen inside	Rollen-aufnahmen castor-seats
1000-0243-0000-0228-	243	233	228	205	
1000-0295-0000-0249-	295	285	249	210	3
1000-0363-0000-0254-	363	353	254	227	3
1000-0497-0000-0254-	497	487	254	225	4
1000-0596-0000-0248-	596	586	248	220	4
1000-0696-0000-0253-	696	686	253	220	4
<b>konisch, ohne Stapelrand</b>					
1100-0303-0000-0133-	303	293	133	125	
<b>Hänge-BASIC</b>					
1030-0295-0000-0220-	243	233	220	210	
1030-0363-0000-0235-	363	353	235	227	
1030-0497-0000-0233-	497	487	233	225	





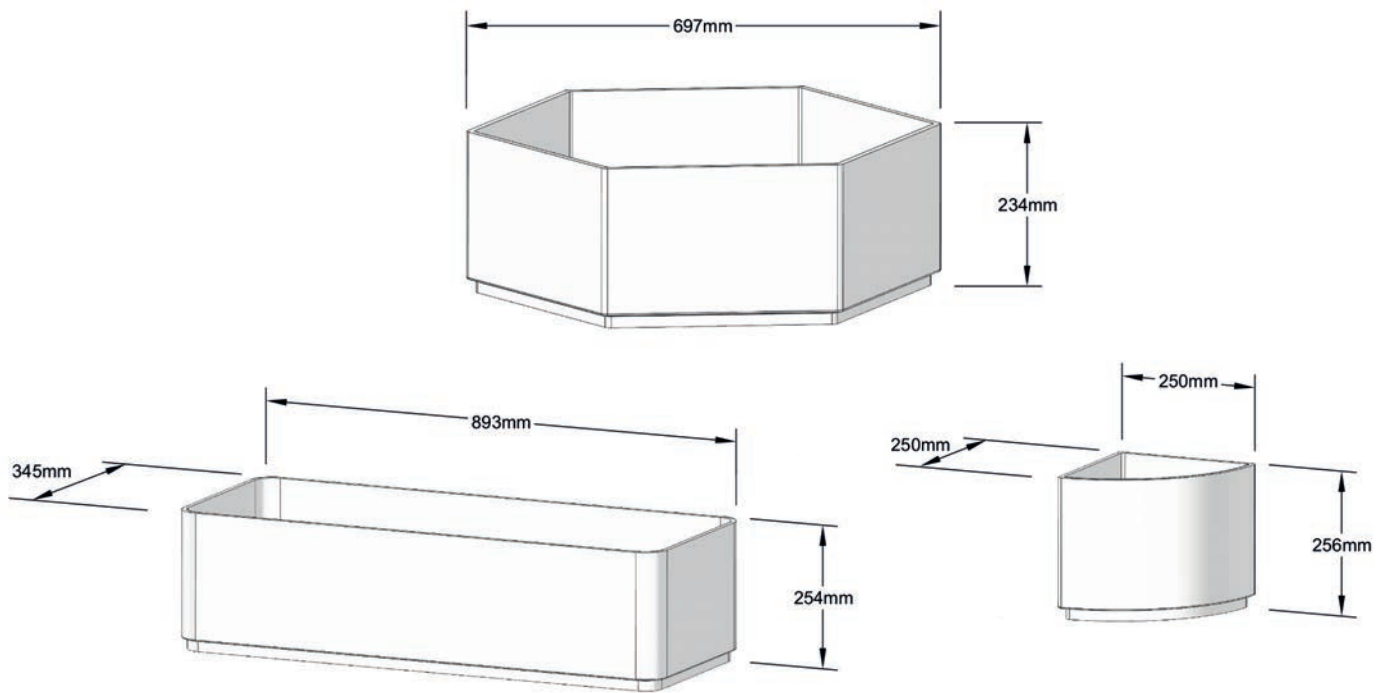

## Basic quadrat Basic square

Art.-Nr.	 mm außen outside	 mm innen inside	 mm außen outside	 mm innen inside	 mm außen outside	 mm innen inside	Rollen-aufnahmen castor-seats
2000-0199-0199-0145-	199	189	199	189	145	134	
2000-0348-0348-0254-	348	338	348	338	254	226	4
2000-0400-0400-0254-	400	390	400	390	254	226	4
2000-0489-0489-0254-	489	479	489	479	254	226	4
2000-0596-0596-0254-	596	586	596	586	254	223	4
2000-0700-0700-0255-	700	690	700	690	255	224	4







## Basic Rechteck Basic rectangular





Art.-Nr.	 mm außen outside	 mm innen inside	 mm außen outside	 mm innen inside	 mm außen outside	 mm innen inside	Rollen- aufnahmen castor-seats
3000-0398-0199-0145-	398	388	199	189	145	132	
3000-0597-0199-0145-	597	587	199	189	145	132	
3000-0700-0250-0225-	700	690	250	240	225	210	4
3000-0700-0250-0145-	700	690	250	240	145	132	4
3000-0800-0300-0230-*	800	790	300	290	230	215	4
3000-0488-0340-0253-	488	478	340	330	253	225	4
3000-0596-0348-0254-	596	586	348	338	254	225	4
3000-0695-0349-0255-	695	685	349	339	255	226	4
3000-0893-0345-0254-	893	883	345	335	254	220	4

\*siehe auch „3 Varianten 800 x 300“

## Basic Sechseck Basic Hexagonal

Art.-Nr.	S mm	SP mm	 mm außen outside	 mm innen inside	Rollen- aufnahmen castor-seats
4000-0650-0000-0253-	570	650	253	225	4
4000-0700-0000-0234-	335	697	234	208	4

## Basic Viertelkreis Basic Quadrant

Art.-Nr.	 mm außen	 mm innen	 mm außen outside	 mm innen inside	Rollen- aufnahmen castor-seats
5000-0500-0000-0256-	500	490	256	226	4

## Prestige Tischgefäße

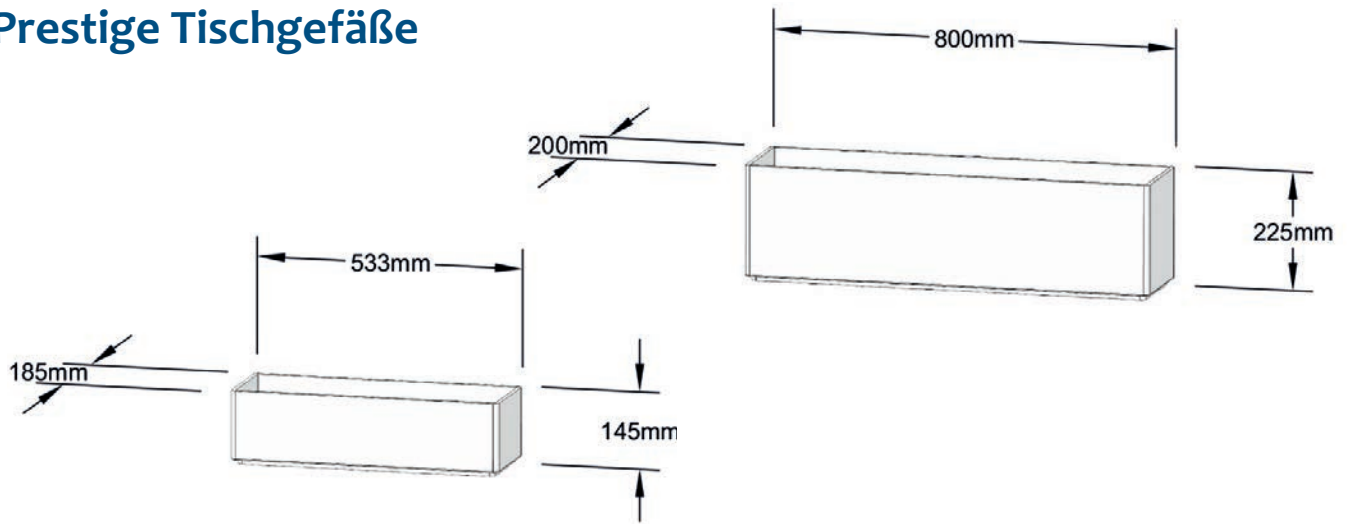

Art.-Nr.	mm außen outside	mm innen inside	mm außen outside	mm innen inside	mm außen outside	mm innen inside	Stapelrand stacking edge	Rollen- aufnahmen castor-seats
3000-0533-0185-0145-	533	523	185	175	145	132		
3000-0800-0200-0225-	800	790	200	190	225	210	x	4

## 3 Varianten 800 x 300 3 Varianten 800 x 300

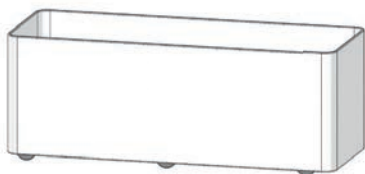

PLATIN (mit verdeckter  
Rollenblende)  
hidden castor

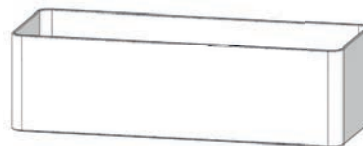

Sideboard  
(ohne Stapelkante)

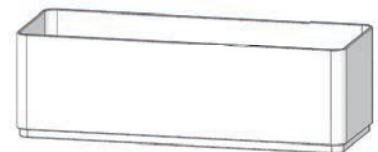

BASIC (mit Stapelkante)  
stacking edge

Art.-Nr.	mm außen outside	mm innen inside	mm außen outside	mm innen inside	mm außen outside	mm innen inside	Rollen- aufnahmen castor-seats
<b>Platin (mit verdeckter Rollenblende) hidden castor</b>							
3000-0800-0300-0285-	800	790	300	290	285	215	4
<b>Sideboard (ohne Stapelkante)</b>							
3000-0800-0300-0220-	800	790	300	290	220	215	
<b>BASIC (mit Stapelkante) stacking edge</b>							
3000-0800-0300-0230-	800	790	300	290	230	215	4

## 3 Varianten 1200 x 400

### 3 Varianten 1200 x 400

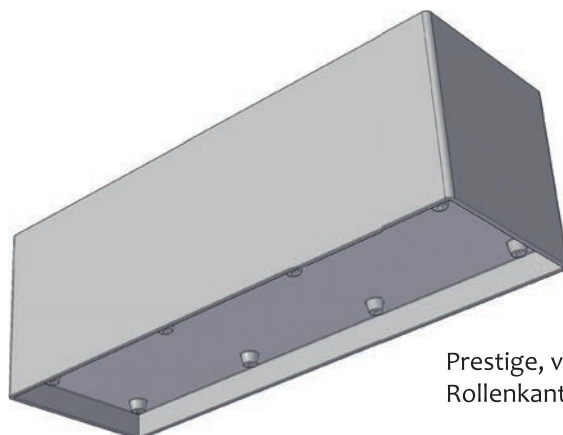



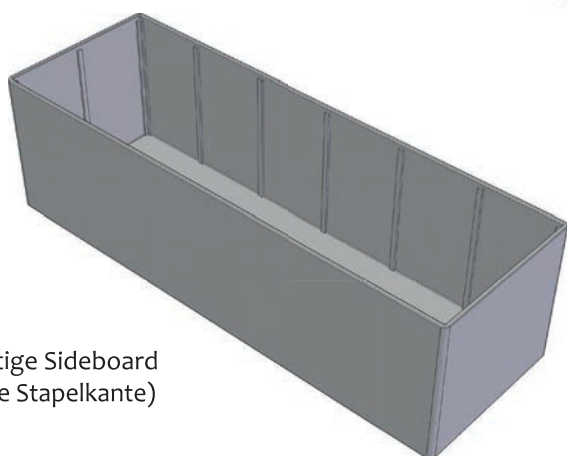

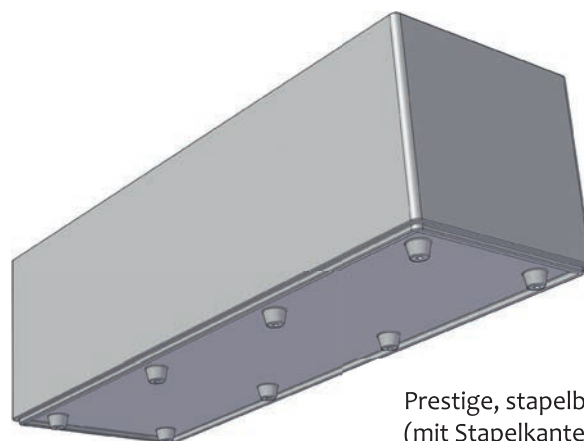

Prestige, verdeckte  
Rollenkante



Prestige Sideboard  
(ohne Stapelkante)



Prestige, stapelbar  
(mit Stapelkante)

Art.-Nr.	 mm außen outside	 mm innen inside	 mm außen outside	 mm innen inside	 mm außen outside	 mm innen inside	Rollen- aufnahmen castor-seats
<b>Prestige, verdeckte Rollenkante</b>							
3000-1200-0400-0404-	1200	1180	400	380	404	336	8
<b>Prestige stapelbar</b>							
3000-1200-0400-0371-	1200	1180	400	380	371	346	8
<b>Prestige Sideboard (ohne Stapelkante)</b>							
3000-1200-0400-0356-	1200	1180	400	380	356	346	



Chapeau





## ◀ Chapeau Frankreich/France

○ 690 mm    ⊙ 680 mm

□ 1620 mm    □ 530 mm

RAL 9005 - Tiefschwarz

## Chapeau England ▶

○ 690 mm    ⊙ 680 mm

□ 1370 mm    □ 1300 mm



RAL 7035 - Lichtgrau

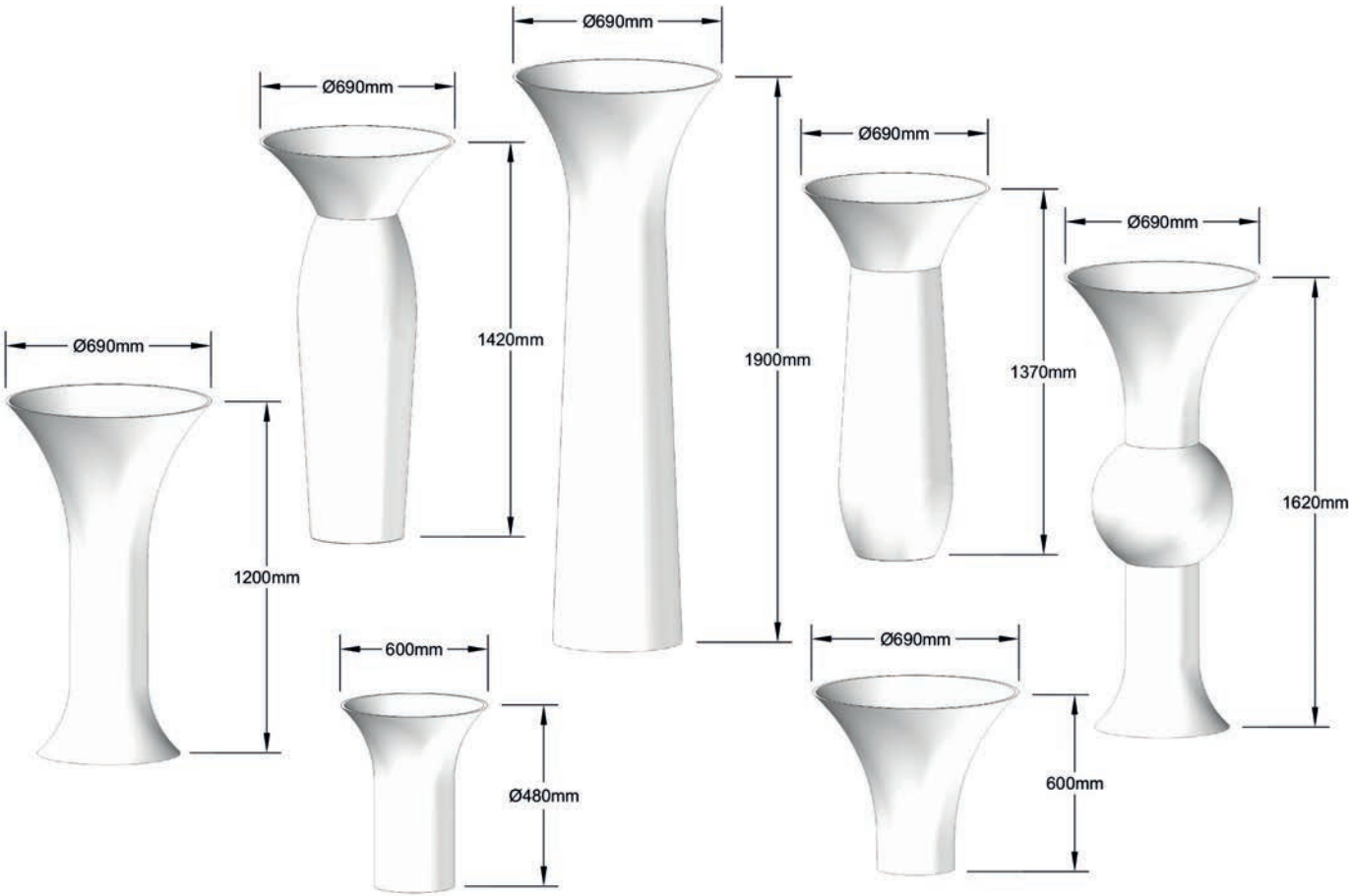

# Chapeau



## Chapeau

Art.-Nr.	 mm außen outside	 mm innen inside	 mm außen outside	 mm innen inside	Rollen- aufnahmen castor-seats
<b>Chapeau Small</b>					
1100-0475-0000-0600-	475	260-465	600	530	4
<b>Chapeau Large</b>					
1100-0690-0000-0600-	690	260-680	600	530	4
<b>Chapeau Spanien</b>					
1300-0690-0000-1200-	690	260-680	1200	530	4
<b>Chapeau Dänemark</b>					
1300-0690-0000-1370-	690	260-680	1370	1300	4
<b>Chapeau England</b>					
1100-0690-0000-1370-	690	260-680	1370	1300	4
<b>Chapeau Frankreich</b>					
1300-0690-0000-1620-	690	260-680	1620	530	4
<b>Chapeau Schweden</b>					
1300-0690-0000-1900-	690	260-680	1900	530	4



# Wandgefäß PPP





## Wandgefäß Prestige

□ 400 mm    □ 390 mm

□ 200 mm    □ 190 mm

□ 750 mm    □ 680 mm

RAL 7030 - Steingrau



## Wandgefäß Primus 45°

○ 430 mm    ○ 420 mm





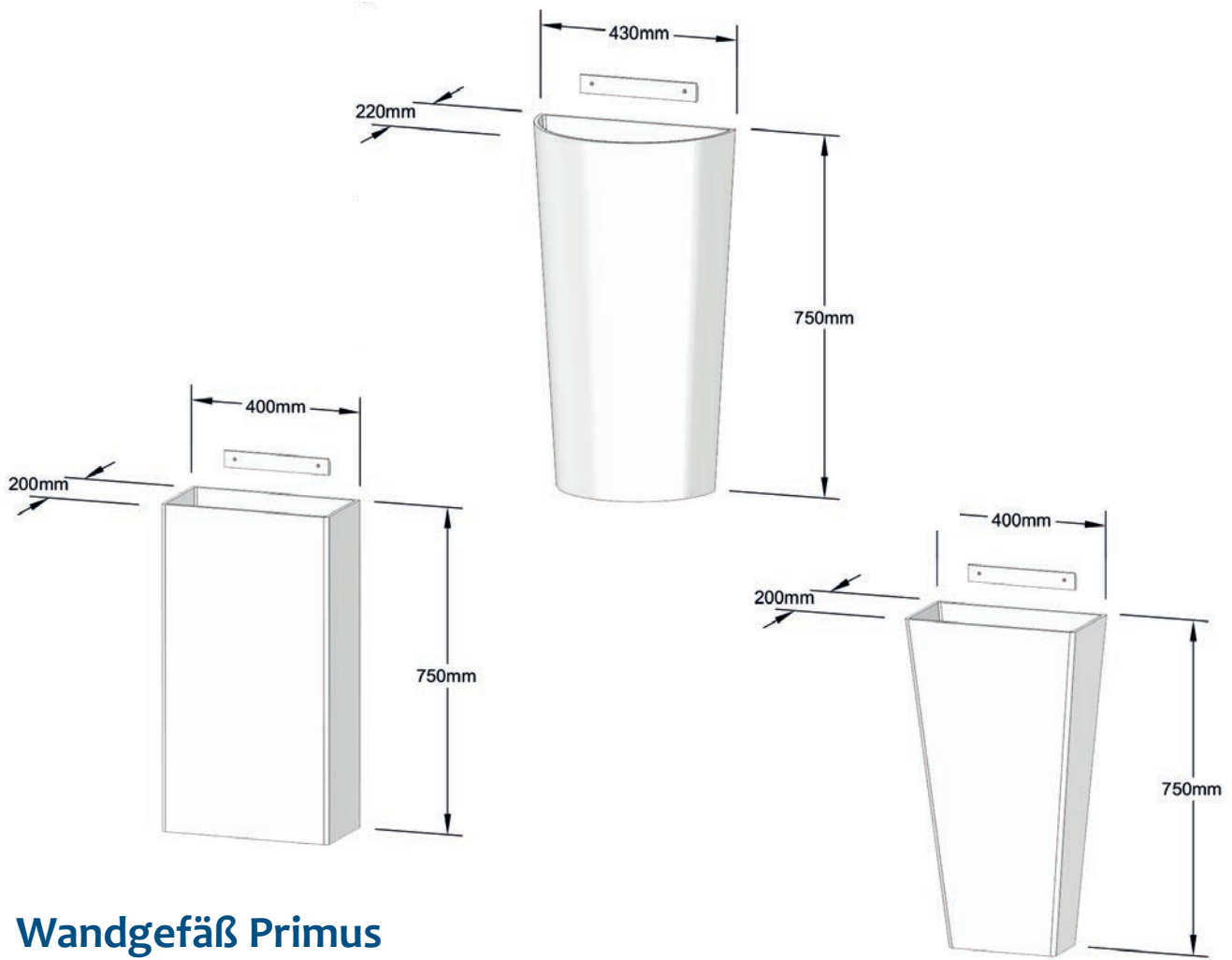

□ 690 mm    □ 680 mm

RAL 1013 - Perl weiß











## Wandgefäß Primus



Art.-Nr.	 mm außen outside	 mm innen inside	 mm außen outside	 mm innen inside	 mm außen outside	 mm innen inside	Wandschiene /-halterung inklusive
<b>Primus klein</b>							
1110-0330-0000-0560-	330	320	165	145	560	490	X
<b>Primus</b>							
1100-0430-0000-0750-	430	420	220	200	750	680	X

## Wandgefäß Promo & Prestige

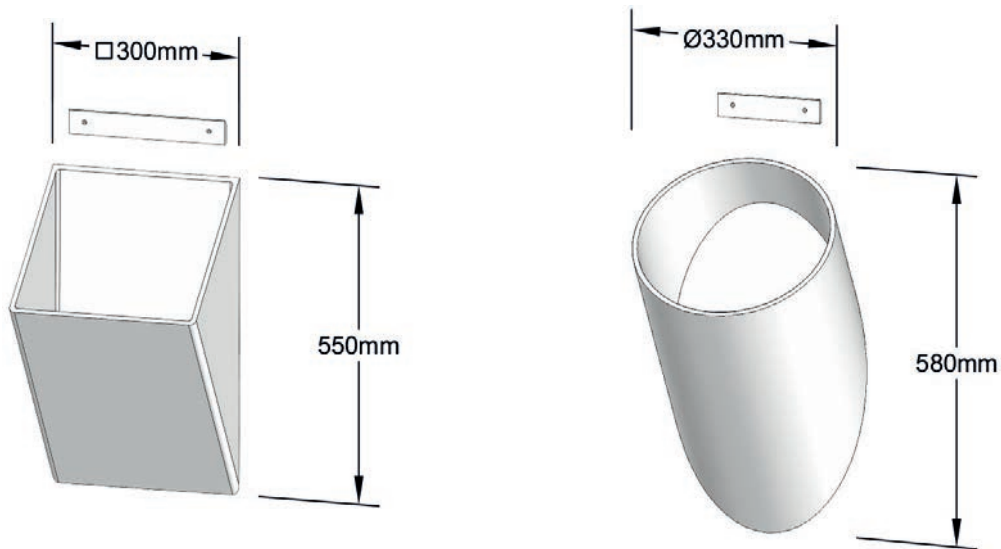





Art.-Nr.	 mm außen outside	 mm innen inside	 mm außen outside	 mm innen inside	 mm außen outside	 mm innen inside	Wandschiene /-halterung inklusive
<b>Promo klein</b>							
2110-0300-0300-0560-	300	290	150	140	560	490	X
<b>Promo</b>							
2110-0400-0400-0750-	400	380	200	180	750	680	X
<b>Prestige</b>							
2010-0400-0400-0750-	400	380	200	180	750	680	X



## Wandgefäß Primus 45°

Art.-Nr.	 mm außen outside	 mm innen inside	 mm außen outside	 mm innen inside	Wandschiene /-halterung inklusive
<b>Primus klein</b>					
1120-0330-0000-0580-	330	320	580	570	X
<b>Primus</b>					
1120-0430-0000-0690-	430	420	690	680	X

## Wandgefäß Promo & Prestige 45°

Art.-Nr.	 mm außen outside	 mm innen inside	 mm außen outside	 mm innen inside	 mm außen outside	 mm innen inside	Wandschiene /-halterung inklusive
<b>Promo klein</b>							
2120-0300-0300-0550-	300	290	300	290	550	540	X
<b>Promo</b>							
2120-0400-0400-0760-	400	390	400	390	760	750	X
<b>Prestige</b>							
2020-0400-0400-0780-	400	390	400	390	780	770	X



Wandkorb Basic







## Wandkorb Basic quadrat

□ 400 mm    □ 380 mm

□ 400 mm    □ 150 mm

RAL 6017 - Maigrün

RAL 9010 - Reinweiß

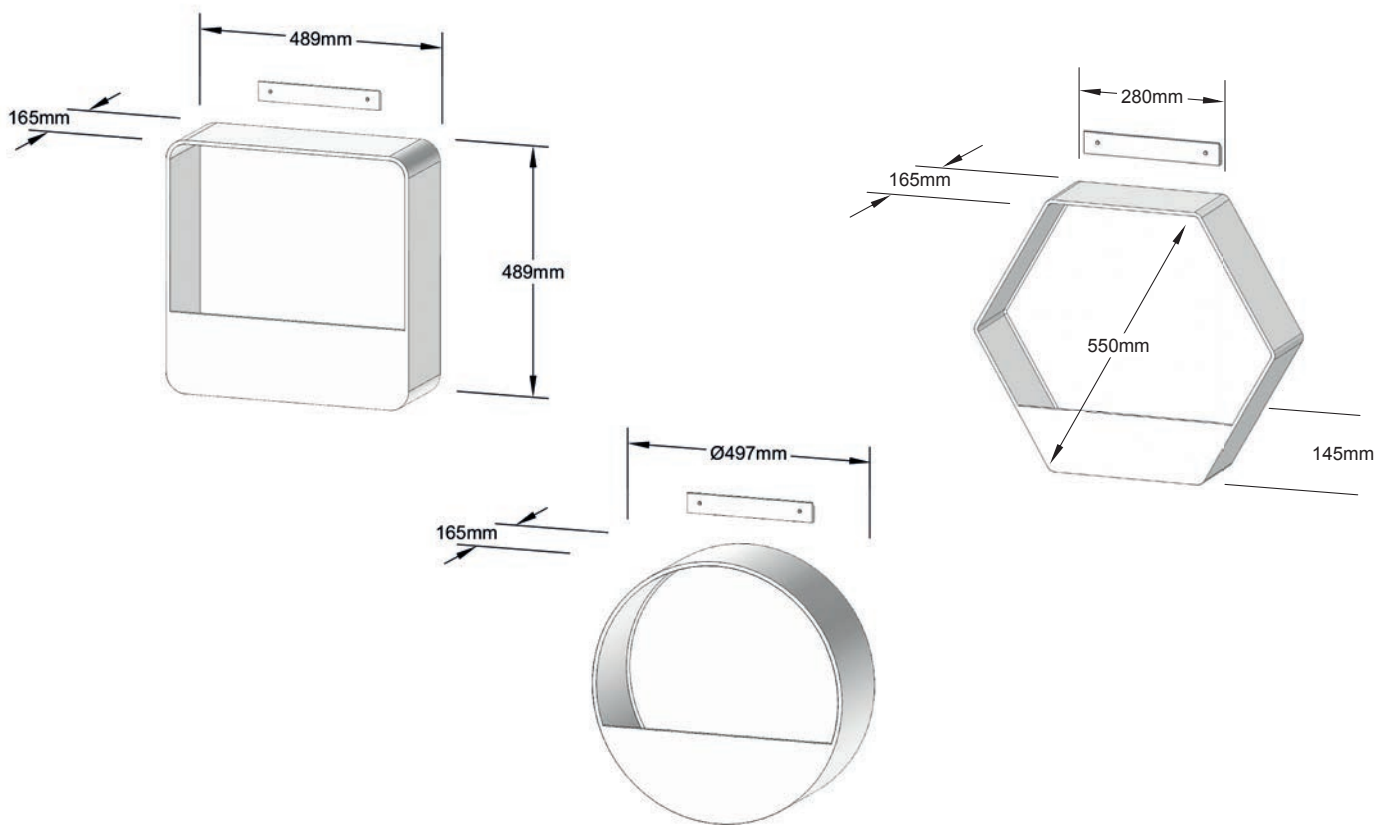

## Wandkorb Basic rund Wallbasket round

Art.-Nr.	mm außen outside	mm innen inside	mm außen outside	mm innen inside	Wandschiene /-halterung inklusive
1010-0363-0000-0165-	363	353	165	140	X
1010-0497-0000-0165-	497	487	165	145	X
1010-0596-0000-0165-	596	586	165	200	X
1010-0696-0000-0165-	696	686	165	235	X

## Wandkorb Basic quadrat Wallbasket square





Art.-Nr.	mm außen outside	mm innen inside	mm außen outside	mm innen inside	Wandschiene /-halterung inklusive
2010-0400-0400-0165-	400	390	165	165	X
2010-0489-0489-0165-	489	479	165	165	X

## Wandkorb Basic Sechseck/Dreieck Wallbasket round Hexagonal/Triangular

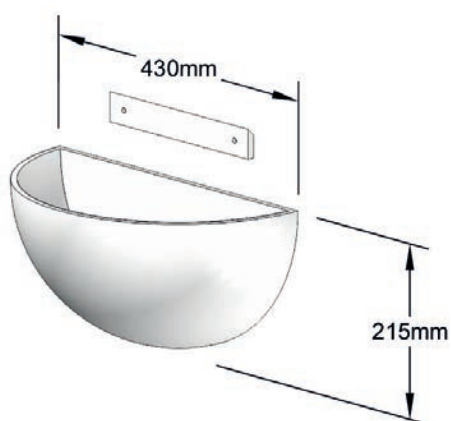
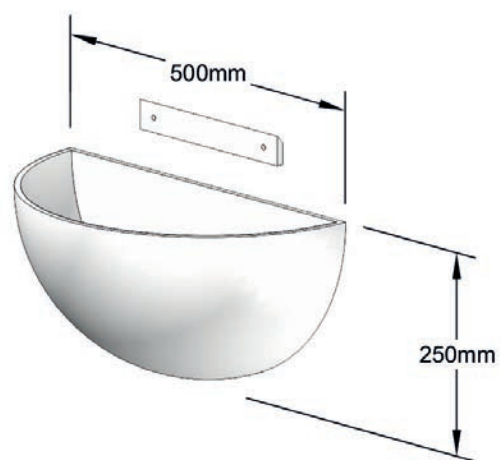
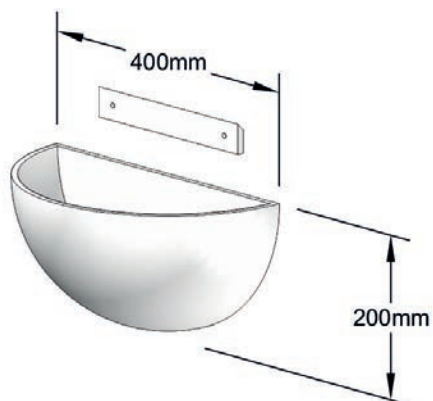
Art.-Nr.	mm außen outside	mm innen inside	mm außen outside	mm innen inside	Wandschiene /-halterung inklusive
<b>Sechseck</b>					
4010-0400-0000-0165-	400	390	165	145	X
4010-0550-0000-0165-	550	540	165	145	X
4010-0650-0000-0165-	650	640	165	140	X
4010-0700-0000-0165-	700	690	165	140	X
<b>Dreieck</b>					
5010-0500-0000-0165-	500	490	165	140	X

# Wandkorb CasCara Wallbasket CasCara



Art.-Nr.	 mm außen outside	 mm innen inside	 mm außen outside	 mm innen inside
1110-0400-0000-0200-	400	390	200	190
1110-0430-0000-0215-	430	420	215	205
1110-0500-0000-0250-	500	490	250	240





**Moosbild Basic**  
Moss picture basic



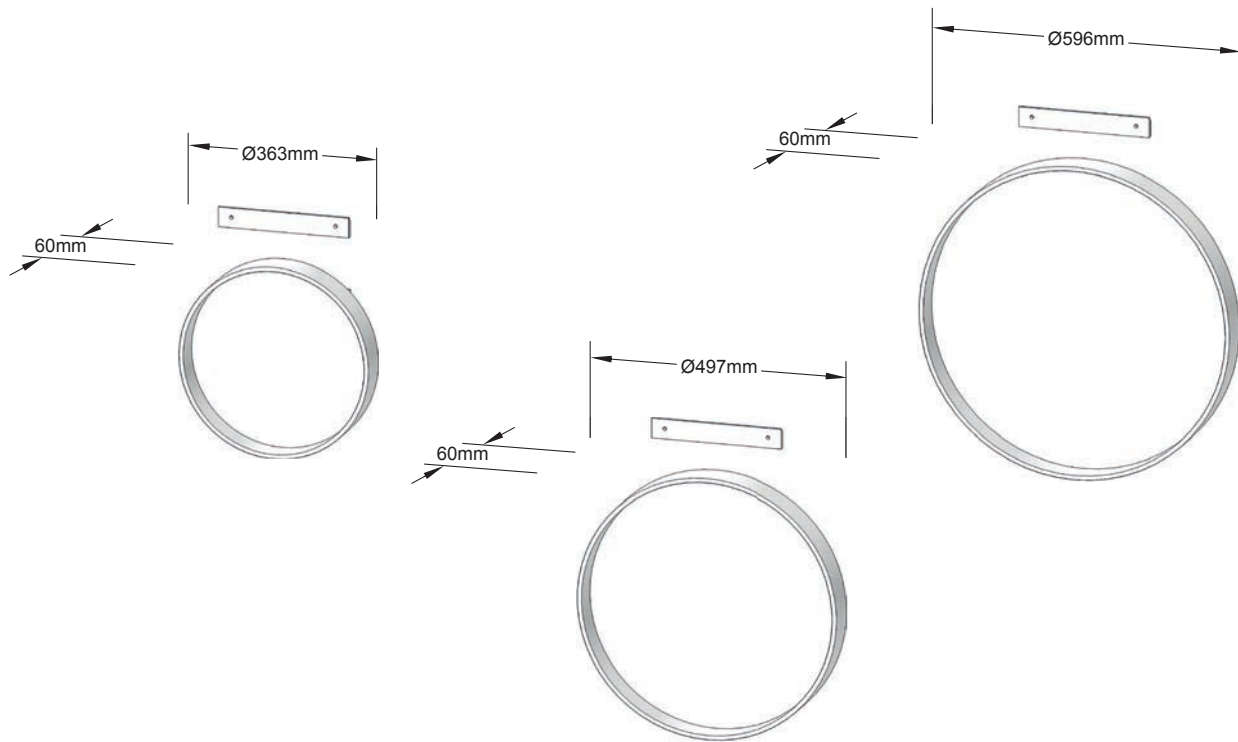

## Moosbild Basic rund Moss picture basic round



Art.-Nr.	 mm außen outside	 mm innen inside	 mm außen outside	 mm innen inside	Wandschiene /-halterung inklusive
1015-0363-0000-0060-	363	353	60	50	X
1015-0497-0000-0060-	497	487	60	50	X
1015-0596-0000-0060-	596	586	60	50	X

## TikTak Wandbild





□ 350 mm

□ 580 mm

□ 110 mm

RAL 9010 - Reinweiß

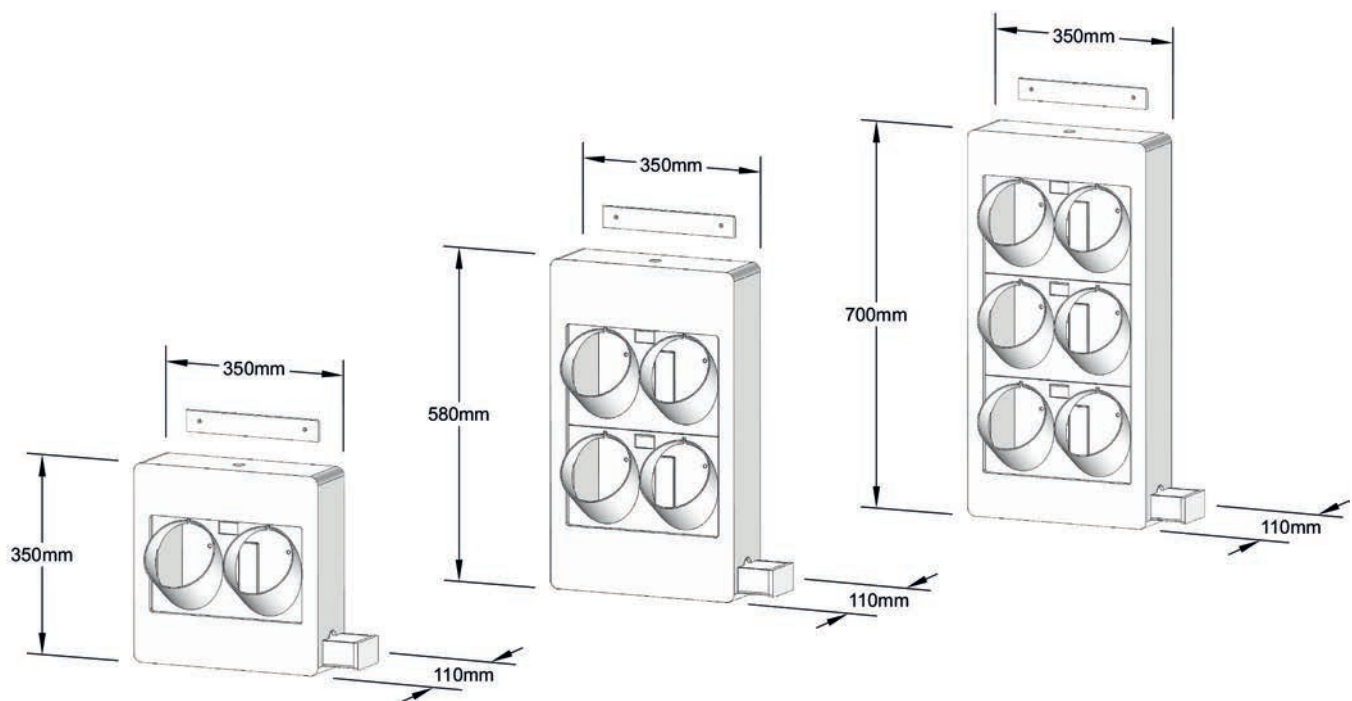

## TikTak Wandbild ohne Außen-Rahmen TikTak without frame

Art.-Nr.	mm	mm	mm	Pflanzplätze/plants
3014-0350-0350-0110-	350	350	110	2
3014-0580-0350-0110-	580	350	110	4
3014-0700-0350-0110-	700	350	110	6



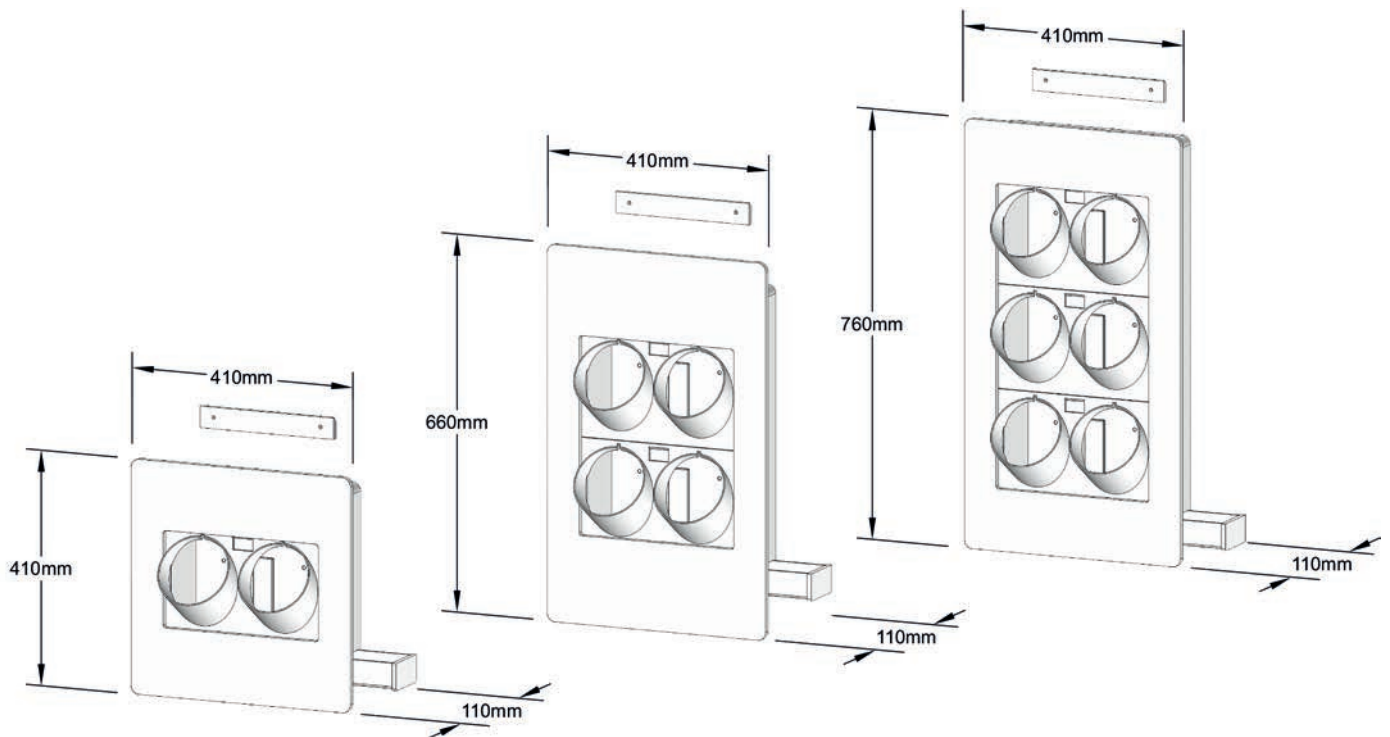

## TikTak Wandbild mit Außen-Rahmen TikTak with frame

Art.-Nr.	□ mm	□ mm	□ mm	Pflanzplätze/plants
3014-0410-0410-0110-	410	410	110	2
3014-0660-0410-0110-	660	410	110	4
3014-0760-0410-0110-	760	410	110	6

## TikTak Wandbild, rund, mit Außen-Rahmen TikTak, round, with frame

Art.-Nr.	○ mm	□ mm	Pflanzplätze/plants
1014-0497-0000-0110-	497	110	2
1014-0990-0000-0110-	990	110	8

# TikTak Raumteiler

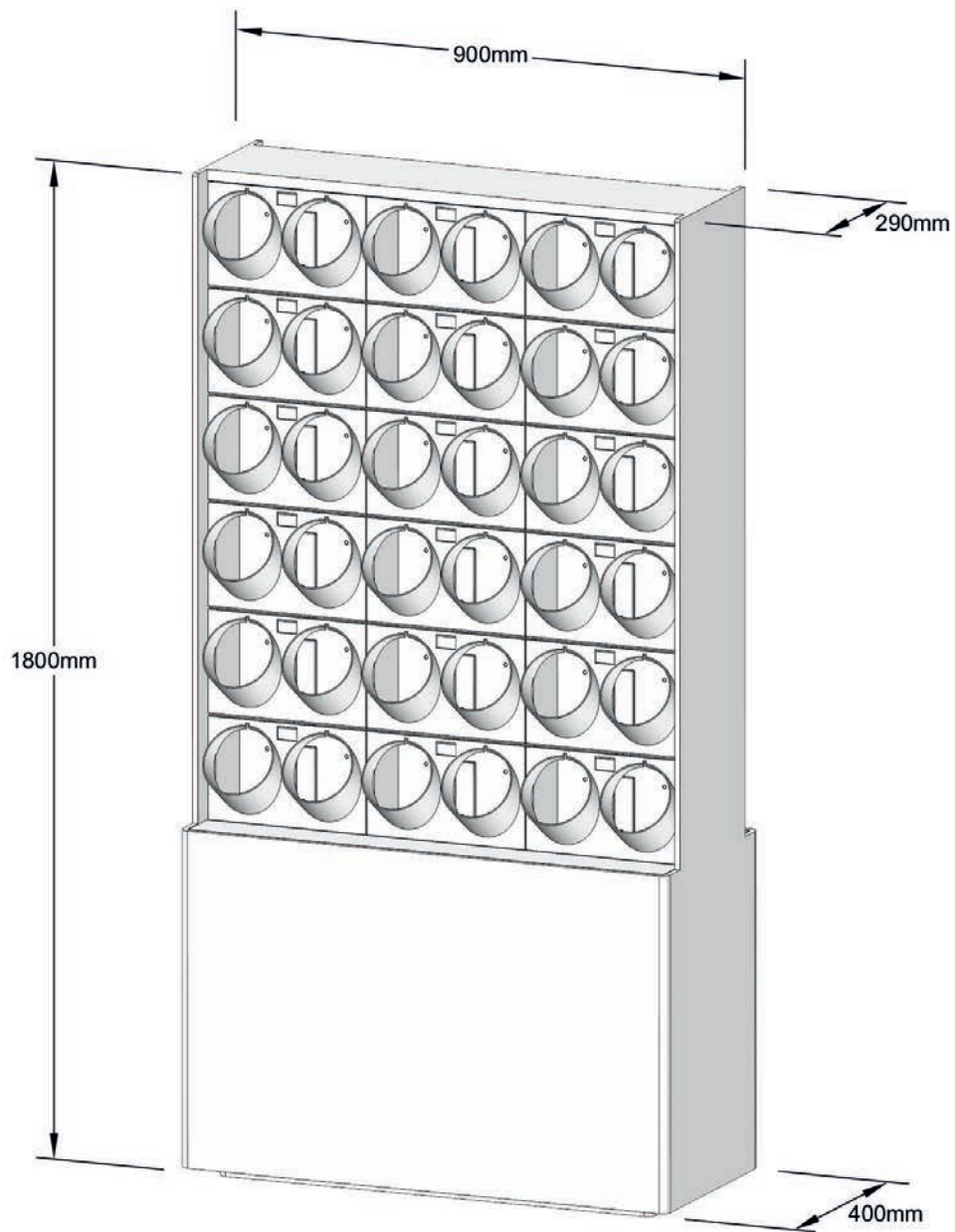

- 900 mm
- 400 mm
- 1750/600 mm

RAL 9010 - Reinweiß  
Pflanzöffnungen: 72 Stück

## TikTak Raumteiler

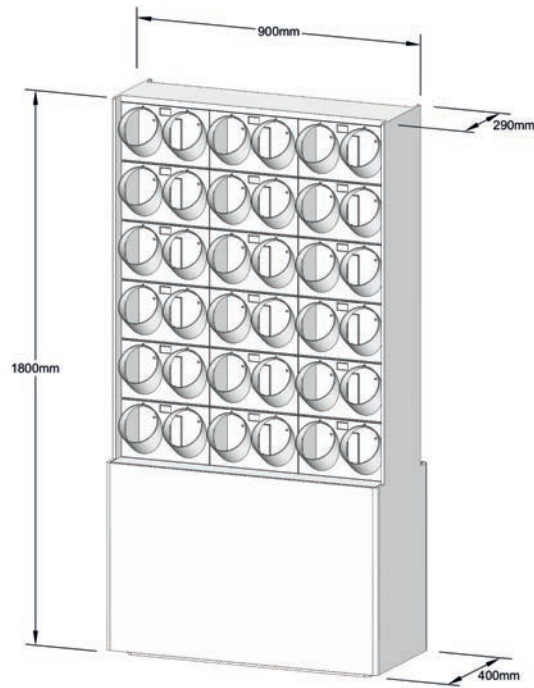

Art.-Nr.	□ mm	□ mm	□ mm	Pflanzplätze/plants
<b>fest, einseitig bepflanzt</b>				
3014-0900-0400-1750-	900	400	1750/600	36
<b>beweglich, beidseitig bepflanzt</b>				
3004-0900-0400-1750-	900	400	1750/600	72

## Produktspezifisches Zubehör Product-specific accessories

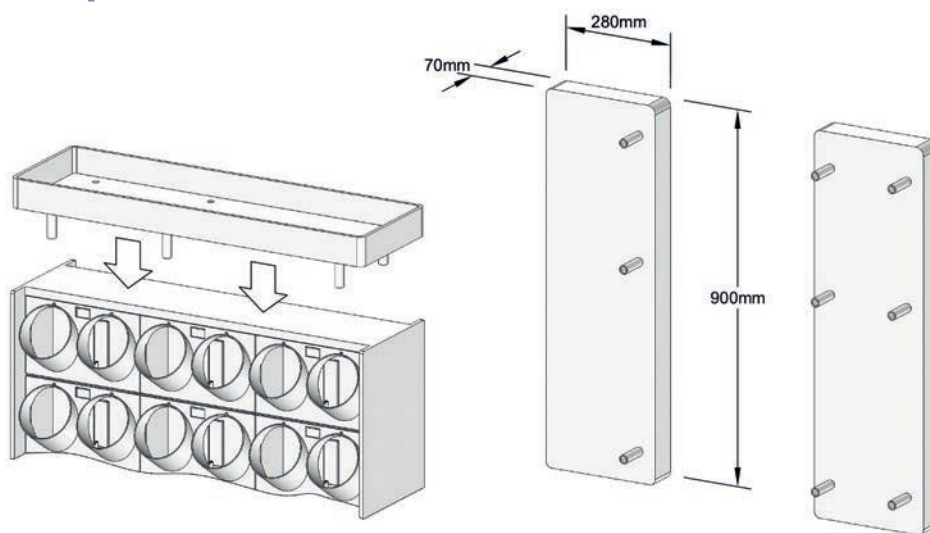

Art.-Nr.	□ mm	□ mm	□ mm
<b>Gießwanne</b>			
<b>für einseitige Wand:</b>			
6010-0900-0280-0070-	900	280	70
<b>für zweiseitige Wand:</b>			
6000-0900-0280-0070-	900	280	70



# JAGO-Sonderformen





## JAGO-Sonderformen



## Edelstahl Rundregal

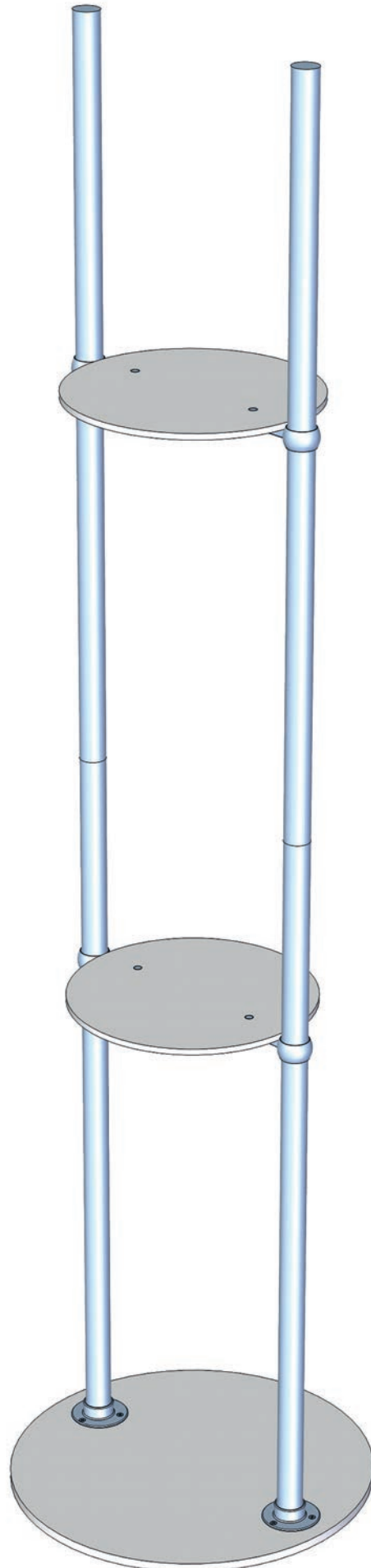

1 x Edelstahl-Rundregal Grundset  
2 x Erweiterungs-Set  
beliebig erweiterbar

# Edelstahl Rundregal

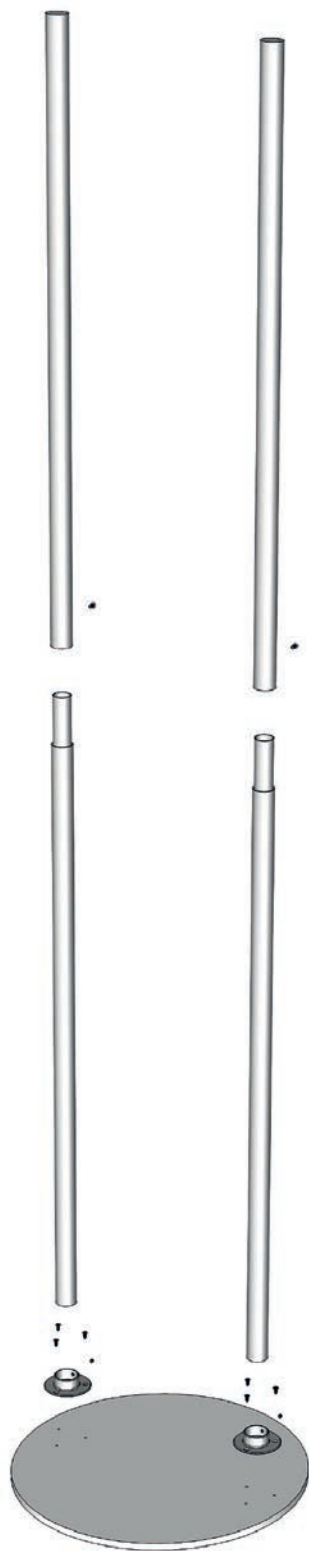

Grundset

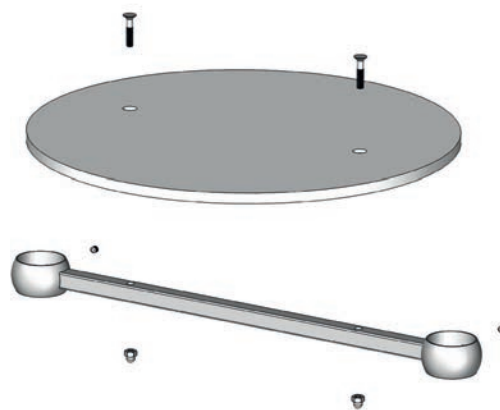

Erweiterungs-Set

Art.-Nr.	○ mm	□ mm
<b>Grundset (1 Bodenplatte + 2 Edelstahl-Seitenteile)</b>		
1000-0600-0000-2200-	600	2200
<b>Erweiterungs-Set (1 Zwischenboden + 1 Verbindungstraverse)</b>		
1000-0400-0000-0010-	400	10



## Industrial



### Stand alone Industrial

□ 720 mm

□ 370 mm

□ 980 mm





## Rectangular Stand Industrial

□ 530 mm

□ 340 mm

□ 680 mm

# Industrial



Stand Alone Industrial



Base Industrial



Base Dual Industrial



Base Triplet Industrial



Base Industrial CasCara



Triangular Stand Industrial



Rectangular Stand Industrial



Triangle Stand Industrial

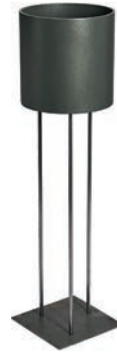



Divisible Stand Industrial







Danish Industrial

# Industrial

Art.-Nr. Edelstahl/schwarz	 mm	 mm	 mm	vorgesehen für:
<b>Stand Alone Industrial</b>				
700111/700121	385	385	960	Expert D 363 mm + Expert-Säule D 363 mm
700112/700122	520	520	550	Expert D 478 mm
<b>Base Industrial</b>				
700101/700121	370	370	950	Primus klein
<b>Base Dual Industrial</b>				
700201/700221	720	370	950	2 x Primus klein
<b>Base Triplet Industrial</b>				
700301/700321	1060	370	950	3 x Primus klein
<b>Base Industrial CasCara</b>				
700119/700129	430	430	1100	CasCara D 430 mm
<b>Triangular Stand Industrial</b>				
700113/700123	270	270	400	Basic D 363 mm
700114/700124	400	400	680	Basic D 497 mm
<b>Rectangular Stand Industrial</b>				
700115/700125	530	340	680	Basic 596 x 348 mm
700116/700126	830	340	680	Basic 893 x 345 mm
<b>Triangle Stand Industrial</b>				
700117/700127	800	200	420	Prestige 800 x 200 mm
700118/700128	360	360	830	Basic QU 400 mm
<b>Divisible Stand industrial</b>				
700140/700141	340	340	400	Expert D 363 mm
700142/700143	340	340	600	Expert D 363 mm
700144/700145	340	340	1000	Expert D 363 mm
700146/700147	500	500	400	Expert D 478 mm
700148/700149	500	500	650	Expert D 478 mm
700150/700151	500	500	1000	Expert D 478 mm
<b>Danish Industrial</b>				
700500	1250	840	2050	3 x Primus klein
<b>Additional Wooden Plate</b>				
700511	1190	480		Danish Industrial

## Edelstahl-Manschette, inkl. Rollen steel-cuff, incl. rolls



Art.-Nr.	 mm außen outside	 mm innen inside	 mm außen outside	 mm innen inside	Rollen- aufnahmen castor-seats
1000-0370-0000-0380-0022	370	353	380	292	3
1000-0430-0000-0410-0022	430	410	410	318	4
1000-0500-0000-0410-0022	500	468	410	318	4
1000-0600-0000-0540-0022	600	584	540	435	4
1000-0700-0000-0540-0022	700	686	540	455	5



## Pflanzenboy rund/round







Art.-Nr.	○ mm außen outside	□ mm	Rollen rolls
6000-0370-0000-0070-	370	70	3
6000-0430-0000-0070-	430	70	4
6000-0480-0000-0070-	480	70	4
6000-0600-0000-0070-	600	70	4
6000-0700-0000-0070-	700	70	5

## Pflanzenboy rund, mit Kante/round with edge

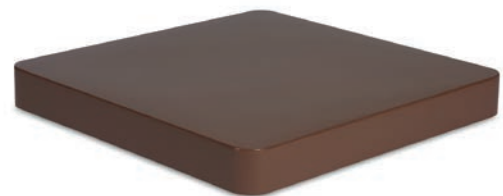

Art.-Nr.	○ mm außen outside	□ mm	Rollen rolls
6001-0370-0000-0080-	370	80	3
6001-0430-0000-0080-	430	80	4
6001-0480-0000-0080-	480	80	4
6001-0600-0000-0080-	600	80	4
6001-0700-0000-0080-	700	80	5

## Pflanzenboy Quadrat/square





Art.-Nr.	 mm	 mm	 mm	Rollen rolls
6000-0348-0348-0070-	348	348	70	4
6000-0400-0400-0070-	400	400	70	4
6000-0489-0489-0070-	489	489	70	4
6000-0596-0596-0070-	596	596	70	4
6000-0700-0700-0070-	700	700	70	4

## Pflanzenboy Quadrat, mit Kante/square with edge

Art.-Nr.	 mm	 mm	 mm	Rollen rolls
6001-0400-0400-0080-	400	400	80	4
6001-0500-0500-0080-	500	500	80	4

## Pflanzenboy Rechteck/rectangle

Art.-Nr.	 mm	 mm	 mm	Rollen rolls
6000-0488-0339-0070-	488	339	70	4
6000-0596-0348-0070-	596	348	70	4
6000-0697-0349-0070-	697	349	70	4
6000-0902-0353-0070-	902	353	70	4
6000-1200-0349-0070-	1200	349	70	8

## Rollenteller, rund, mit Schwerlastrollen roll-plate, round, with heavy-weight castors

Art.-Nr.	mm außen outside	mm	Rollen rolls
6000-0370-0000	370	70	3
6000-0430-0000	430	70	4
6000-0480-0000	480	70	4
6000-0600-0000	600	70	6
6000-0700-0000	700	70	6



## Rollenteller, Quadrat, mit Schwerlastrollen roll-plate, square, with heavy-weight castors

Art.-Nr.	mm	mm	mm	Rollen rolls
6000-0348-0348	348	348	70	4
6000-0400-0400	400	400	70	4
6000-0489-0489	489	489	70	5
6000-0596-0596	596	596	70	5
6000-0700-0700	700	700	70	5

## Rollenteller, Rechteck, mit Schwerlastrollen roll-plate, rectangle, with heavy-weight castors

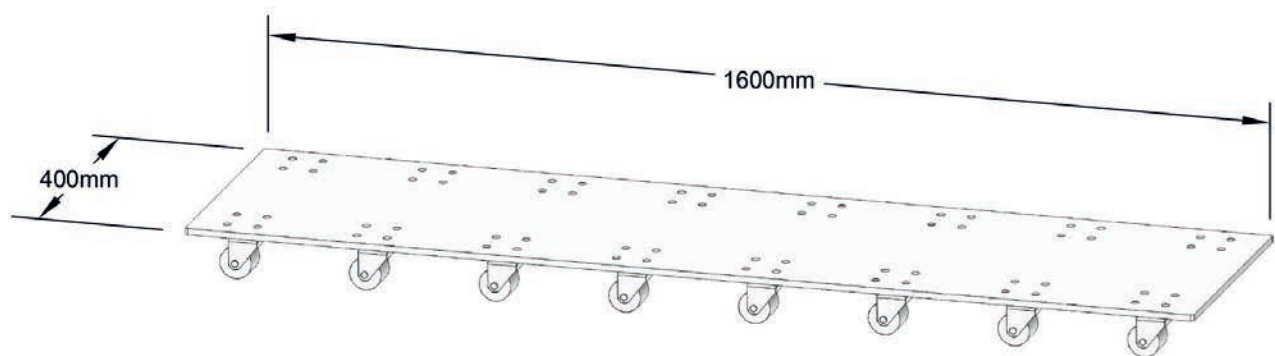

Art.-Nr.	□ mm	□ mm	□ mm	Rollen rolls
6000-0488-0339	488	339	70	4
6000-0596-0348	596	348	70	4
6000-0697-0349	697	349	70	6
6000-0800-0400	800	400	70	6
6000-0902-0353	902	353	70	8
6000-1000-0500	1000	500	70	6
6000-1200-0349	1200	349	70	6
6000-1200-0400	1200	400	70	6
6000-1500-0500	1500	500	70	8
6000-1600-0400	1600	400	70	12
6000-2000-0400	2000	400	70	14
6000-2000-0500	2000	500	70	14
6000-0900-0400	900	400	70	8



# Zubehör equipment

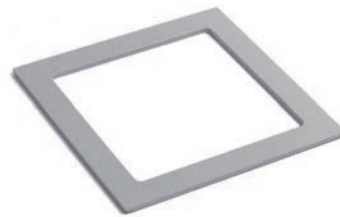

Ränder/rims	Bezeichnung	Abmessung	Verwendung
6001-	Rand zu allen runden Gefäßen	lose aufliegend	
6001-0404-0000-0010-	Rand für Primus	lose aufliegend	Primus groß
6002-0387-0387-0010-	Rand zu allen QU 40/40 Gefäßen	lose aufliegend	
6002-0480-0480-0010-	Rand zu allen QU 50/50 Gefäßen	lose aufliegend	Prestige 500x500
6003-0879-0379-0010-	Rand zu Prestige Rechteck	lose aufliegend	Prestige Rechteck 900x400
6003-1180-0379-0010-	Rand für Raumteiler	lose aufliegend	Prestige RT 1200x400



Adapter	Bezeichnung	Verwendung
6000-0300-0000-0200	Adapter für Primus/Chapeau	Primus klein / Chapeau groß
6000-0400-0000-0200	Adapter für Primus	Primus klein / Primus groß
6000-0300-0300-0200	Adapter für Promo	Promo groß / Promo klein
6000-0400-0400-0200	Adapter für Prestige	Prestige 400x400
6000-0500-0500-0200	Adapter für Prestige	Prestige 500x500x500
6000-0900-0400-0200	Adapter für Prestige Rechteck	Prestige Rechteck

Zwischenböden	Bezeichnung	Abmessung	Verwendung
6000-0364-0000-0008	Zwischenboden	Ø 364 mm H 8 mm	Primus groß
6000-0244-0244-0008	Zwischenboden	244 x 244 x 8 mm	Promo klein
6000-0344-0344-0008	Zwischenboden	344 x 344 x 8 mm	Promo groß
6000-0874-0377-0008	Zwischenboden	874 x 344 x 8 mm	Prestige Rechteck



Pflanzeinsätze, stabil	Bezeichnung	Abmessung	Verwendung
7000-0390-0000-0275	Hydro-Pflanzeinsatz	Ø 370 mm H 275 mm	Primus groß
7000-0375-0375-0235	Hydro-Pflanzeinsatz	375 x 375 x 235 mm	Promo groß / Prestige
7000-0375-0375-0365	Erd-Pflanzeinsatz	375 x 375 x 365 mm	Prestige
7000-0860-0360-0300	Erd-Pflanzeinsatz	860 x 360 x 300 mm	Prestige Rechteck
7000-0870-0375-0225	Hydro-Pflanzeinsatz	870 x 375 x 225 mm	Prestige Rechteck



Pflanzeinsätze, flexibel	Bezeichnung	Abmessung	Verwendung
7000-0220-0000-0150	Pflanzeinsatz	Ø 220 H 150 mm	
7000-0250-0000-0150	Pflanzeinsatz	Ø 250 H 150 mm	
7000-0300-0000-0220	Pflanzeinsatz	Ø 300 H 220 mm	
7000-0350-0000-0250	Pflanzeinsatz	Ø 350 H 250 mm	
7000-0400-0000-0300	Pflanzeinsatz	Ø 400 H 300 mm	Expert Ø 420
7000-0450-0000-0380	Pflanzeinsatz	Ø 450 H 380 mm	Primus groß Chamäleon Ø 430 mm
7000-0500-0000-0380	Pflanzeinsatz	Ø 500 H 380 mm	Expert Ø 478 Chamäleon Ø 494 mm
7000-0600-0000-0450	Pflanzeinsatz	Ø 600 H 450 mm	Expert Ø 594 Chamäleon Ø 600 mm
7000-0700-0000-0450	Pflanzeinsatz	Ø 700 H 450 mm	Expert Ø 696
7000-0325-0325-0300	Pflanzeinsatz	325 x 325 x 300 mm	Promo klein
7000-0380-0380-0300	Pflanzeinsatz	380 x 380 x 300 mm	Promo groß Prestige 400x400x750



Styropor (zur Verringerung der Pflanztiefe)	Bezeichnung	Abmessung	Verwendung
7000-0285-0000-0050	Styropor	Ø 285 H 50 mm	Hydroeinsatz Primus
7000-0335-0000-0070	Styropor	Ø 335 H 70 mm	Expert Ø 363
7000-0370-0000-0100	Styropor	Ø 370 H 100 mm	Primus groß
7000-0397-0000-0100	Styropor	Ø 397 H 100 mm	Expert Ø 420
7000-0452-0000-0100	Styropor	Ø 452 H 100 mm	Ø 452 H 100 mm
7000-0560-0000-0100	Styropor	Ø 560 H 100 mm	Expert Ø 594
7000-0660-0000-0100	Styropor	Ø 660 H 100 mm	Expert Ø 696
7000-0660-0000-0100	Styropor	350 x 350 x 100 mm	Promo groß Prestige 400x400x400
7000-0340-0340-0040	Styropor	340 x 340 x 40 mm	Hydroeinsatz Promo groß
7000-0370-0370-0045	Styropor	370 x 370 x 45 mm	Hydroeinsatz Prestige
7000-0370-0370-0290	Styropor-Block	370 x 370 x 290 mm	Erdeinsatz Prestige
7000-0460-0460-0100	Styropor	460 x 460 x 100 mm	Prestige 500x500x500
7000-0760-0260-0045	Styropor	760 x 260 x 45 mm	Hydroeinsatz Prestige Rechteck
7000-0765-0265-0060	Styropor	765 x 265 x 60 mm	Prestige Rechteck
7000-1115-0360-0100	Styropor	1115 x 360 x 100 mm	Prestige RT 1200 x 400



Wasserstandsanzeiger/water-level-indicator		
7000-0015-0000-0120	Wasserstandsanzeiger	D 15 mm H 120 mm
7000-0015-0000-0190	Wasserstandsanzeiger	D 15 mm H 190 mm
7000-0050-0000-0220	Wasserstandsanzeiger	D 50 mm H 220 mm
7000-0050-0000-0250	Wasserstandsanzeiger	D 50 mm H 250 mm
7000-0050-0000-0290	Wasserstandsanzeiger	D 50 mm H 290 mm
7000-0050-0000-0300	Wasserstandsanzeiger	D 50 mm H 300 mm
7000-0050-0000-0315	Wasserstandsanzeiger	D 50 mm H 315 mm
7000-0050-0000-0350	Wasserstandsanzeiger	D 50 mm H 350 mm
7000-0050-0000-0400	Wasserstandsanzeiger	D 50 mm H 400 mm
7000-0050-0000-0450	Wasserstandsanzeiger	D 50 mm H 450 mm
7000-0050-0000-0500	Wasserstandsanzeiger	D 50 mm H 500 mm
7000-0050-0000-0600	Wasserstandsanzeiger	D 50 mm H 600 mm
7000-0050-0000-0700	Wasserstandsanzeiger	D 50 mm H 700 mm
7000-0050-0000-0800	Wasserstandsanzeiger	D 50 mm H 800 mm
7000-0050-0000-0900	Wasserstandsanzeiger	D 50 mm H 900 mm
7000-0050-0000-1000	Wasserstandsanzeiger	D 50 mm H 1000 mm
7000-0050-0000-1200	Wasserstandsanzeiger	D 50 mm H 1200 mm



Rollen und FüÙe			
7004	Steckrolle, schwarz	D 40 mm	Promo klein Primus klein
7001	Steckrolle, schwarz	D 50 mm	
7002	Steckrolle mit Bremse, schwarz	D 50 mm	
7003	Parkettrolle, mit Bandage	D 50 mm	
7005	StandfüÙe	D 40 mm, H 60 mm	
7008-1000-0003	Edelstahl-Aufhänge-System mit Lochscheibe		Hänge-Basic Hänge-CasCara
7009-1000-0003	Edelstahl-Aufhänge-System mit Schäkel		Hänge-Basic Hänge-CasCara

# Acht Gründe, die für JAGO sprechen

## Eight reasons, that speak for JAGO

1. Alle JAGO-Gefäße haben ein niedriges Gewicht, das sich positiv auf die Handhabung in allen Anwendungsbereichen auswirkt.
2. JAGO-Gefäße werden in 10 Standardfarben produziert. Diese und alle weiteren Farben (RAL, Sikkens, NCS, Pantone etc.) können in 4 Oberflächen – Struktur, matt, Glanz, stumpfmatt – lackiert werden. Die Farben und Lacke sind wasserbasierend und somit umweltverträglich.
3. Die Oberflächen der Gefäße sind sehr stabil und widerstandsfähig gegenüber Kratzern, verursacht z.B. durch Taschen, Staubsauger und Putzlappen. Wenn Kratzer oder Schäden an der Oberfläche sind, können diese leicht beseitigt werden.
4. Alle JAGO-Gefäße haben Rollenaufnahmen. Damit wird das Kondensations-Problem zwischen Gefäßboden und Hartholzboden vermieden.
5. Alle JAGO-Gefäße sind so hergestellt, dass sichtbare oder verdeckte Rollen eingesetzt werden können. Diese lassen sich am Boden des Gefäßes montieren. Das bedeutet, dass große Gefäße leicht bewegt werden können. Die Rollen bewegen sich so leicht, dass die Oberfläche des Bodens keinen Schaden nimmt.
6. JAGO-Gefäße sind 100% wasserdicht und aus PS produziert. Sie werden in den gewünschten Farben lackiert. Die Gefäße können sowohl im Innenbereich als auch im Außenbereich eingesetzt werden und sind frost- und UV-beständig.
7. JAGO-Produkte sind deutsche Qualitätsprodukte. Sie werden aus recyceltem Material aus Europa in Deutschland gefertigt. Die Produkte sind auf der Unterseite mit JAGO gelabelt, um die Qualität und die Umweltverträglichkeit zu bestätigen.
8. JAGO gewährt 3 Jahre Garantie auf Qualität und 10 Jahre auf die Lieferfähigkeit auf ihre Produkte.

1. Low weight, which is good for the working environment in all areas
2. JAGO planters are produced in 10 standard colors and can be produced in all RAL colors with 4 different surface treatments, texture foods, silk food and high gloss. Paints and varnishes are all water-based and meet all environmental requirements.
3. The overalls on the planters/paint are very strong and good to withstand impacts/scratches from bags, cleaning machines and wiping. Should there be damage/scratches in the surface, it can easily be scratched.
4. All JAGO planters have a hidden bottom, avoiding any problems between the surface and the planters, such as condensation and fungus damage to hardwood floors and carpets.
5. All JAGO planters are manufactured to allow hidden wheels to be mounted at the bottom, which means that even large planters are easy to move around - wheels are ordered by the base and weight so that they do not damage the surface of the flooring.
6. JAGO planters are 100% waterproof, as all the planters are produced in kunststoff , then they are painted in the desired Ral color. JAGO planters can be used inside and outside, withstand frost and are not spoiled by the sun's UV rays.
7. German quality product, JAGO produces all their planters in the best recycled raw materials (polystren) from the European market in Germany and all their products are labeled by JAGO at the bottom, to emphasize their quality and environmental proof.
8. JAGO provides 3 years product warranty and 10 years delivery guarantee on all of their products.



**Redaktion und Gestaltung:** Heiko Appelbaum - Unternehmenskommunikation, Paderborn

**Zeichnungen:** Technisches Dienstleistungs- und Zeichenbüro Uwe Wilde, Werl

**Übersetzung:** ART at WORK, Bielefeld, und Google Translation

**Verantwortlich für den Inhalt:**

JAGO Kunststoff GmbH & Co. KG

Auf dem Tigge 32

59269 Beckum

Alle Angaben gelten zum Zeitpunkt der Drucklegung. Änderungen behalten wir uns vor. Die in diesem Katalog abgedruckten Farben sind nicht verbindlich. Bitte orientieren Sie sich an den angegebenen RAL-/Sikkens-Werten und an unseren Produktmustern.

All information is valid at the time of printing. We reserve the right to change. The colors printed in this catalog are not binding. Please refer to the stated RAL / Sikkens values and to our product samples.

## Standardfarben



# Allgemeine Geschäftsbedingungen

## Allgemeine Lieferungs- und Zahlungsbedingungen der Jago Kunststoff GmbH & Co.KG, Auf dem Tigge 32, 59269 Beckum

### I. Allgemeines-Geltungsbereich

- (1) Unsere Bedingungen gelten ausschließlich.  
Entgegenstehende oder abweichende Bedingungen des Bestellers erkennen wir nicht an, es sei denn, wir hätten ausdrücklich schriftlich ihrer Geltung zugestimmt. Unsere Bedingungen gelten auch dann, wenn wir in Kenntnis entgegenstehender oder abweichender Bedingungen des Bestellers die Lieferung an den Besteller vorbehaltlos ausführen.
- (2) Alle Vereinbarungen, die zwischen uns und dem Besteller zwecks Ausführung des Vertrags getroffen werden, sind in dem Vertrag schriftlich nieder gelegt.
- (3) Unsere Bedingungen gelten nur gegenüber Unternehmer im Sinne des § 310 Abs. 1 BGB.

### II. Vertragsabschlüsse

Unsere Angebote sind freibleibend. Bestellungen sind für uns nur verbindlich, wenn wir sie schriftlich bestätigen oder ihnen durch Übersendung der Ware nachkommen. Die in Katalogen oder Preislisten enthaltenen Angaben, Zeichnungen oder Abbildungen sind branchenübliche Näherungswerte und unverbindlich. Es gelten grundsätzlich die in der Auftragsbestätigung genannten Preise. Die in den Katalogen und Preislisten genannten Preise gelten nur bei ausdrücklicher vorheriger schriftlicher Vereinbarung.

### III. Lieferzeit-Verzug

- (1) Lieferfristen sind nur verbindlich, wenn sie von uns ausdrücklich als Fixtermine im Sinne von §286 Abs. 2 Nr. 4 BGB oder von §376 HGB bestätigt worden sind.
- (2) Die Einhaltung unserer Lieferverpflichtung setzt die rechtzeitige und ordnungsgemäße Erfüllung der Verpflichtungen des Bestellers voraus. Die Einrede des nicht erfüllten Vertrages bleibt vorbehalten.
- (3) Kommt der Besteller in Annahmeverzug oder verletzt er schuldhaft sonstige Mitwirkungs-pflichten, so sind wir berechtigt, den uns insoweit entstehenden Schaden einschließlich etwaiger Mehraufwendungen ersetzt zu verlangen. Weitergehende Ansprüche bleiben vorbehalten.
- (4) Die Gefahr des zufälligen Untergangs oder der zufälligen Verschlechterung der Kaufsache geht in dem Zeitpunkt auf den Besteller über, in dem dieser in Annahme- oder Schuldnerverzug geraten ist.
- (5) Wir haften nach den gesetzlichen Bestimmungen, wenn der Vertrag ein Fixgeschäft im Sinne des § 286 Abs. 2 Nr. 4 BGB oder von § 376 HGB ist. Wir haften auch nach den gesetzlichen Bestimmungen, wenn als Folge eines von uns zu vertretenden Lieferverzugs der Besteller berechtigt ist, geltend zu machen, dass sein Interesse an der weiteren Vertragserfüllung entfallen ist.
- (6) Wir haften ferner nach den gesetzlichen Bestimmungen, wenn der Lieferverzug auf einer von uns zu vertretenden vorsätzlichen oder grob fahrlässigen Vertragsverletzung beruht. Ein Verschulden unserer Vertreter oder Erfüllungs-gehilfen ist uns zuzurechnen. Wenn der Lieferverzug nicht auf einer von uns zu vertretenden vorsätzlichen Vertragsverletzung beruht, ist unsere Haftung auf den vorher sehbaren typischerweise eintretenden Schaden begrenzt.
- (7) Wir sind zur angemessenen Teillieferung berechtigt.
- (8) Die Lieferfrist beginnt mit dem Tage des Zugangs der Auftragsbestätigung. Bei späteren Änderungen des Vertrags durch den Besteller wird die Lieferfrist in angemessenem Umfang verlängert, auch wenn keine ausdrückliche schriftliche Vereinbarung über die Änderung der Lieferzeit getroffen wurde. Lieferfristen und Termine gelten mit der Meldung der Versandbereitschaft als eingehalten, wenn die Ware ohne unser Verschulden nicht rechtzeitig versandt werden kann. So lange der Besteller mit einer Verbindlichkeit aus der gemeinsamen Geschäfts- beziehung in Verzug ist, ruht unsere Lieferpflicht.
- (9) Höherer Gewalt, als solche gelten Umstände und Vorkommnisse, die mit der Sorgfalt einer ordentlichen Betriebsführung nicht verhindern werden können, suspendieren die Vertragspflichten der Parteien für die Dauer der Störung und dem Umfang ihrer Wirkung. Zu solchen Ereignissen gehören insbesondere Arbeitskämpfe, behördliche Maßnahmen, Ausbleiben von Zulieferungen unserer Lieferanten etc.. Werden aufgrund dieser Verzögerungen Lieferfristen um 6 Wochen überschritten, so sind beide Vertragspartner berechtigt, hinsichtlich des betroffenen Leistungsumfangs vom Vertrag zurück zu treten. Sonstige Ansprüche bestehen nicht.

### IV. Preise-Zahlungsbedingungen

- (1) Sofern sich aus der Auftragsbestätigung nichts anderes ergibt, gelten unsere Preise in EUR zzgl. MwSt in gesetzlicher Höhe am Tag der Rechnungsstellung, ab Werk sowie ausschließlich Verpackung und Versendung. Bei einem Nettowarenwert über 850,00 € liefern wir frei Haus innerhalb der Bundesrepublik Deutschland.
- (2) Sofern sich aus der Auftragsbestätigung nichts anderes ergibt, ist der Rechnungswert ohne Abzug innerhalb von 30 Tagen ab Rechnungsdatum fällig. Es gelten die gesetzlichen Regeln betreffend die Folgen des Zahlungsverzugs.
- (3) Ein Aufrechnungsrecht steht dem Besteller nur zu, wenn seine Gegenansprüche rechtskräftig festgestellt, unbestritten oder von uns anerkannt sind.
- (4) Nimmt der Besteller die fest in Auftrag gegebene Stückzahl nicht voll ab, sind wir zur Berechnung eines Mindermengenaufschlags berechtigt. Dieser beträgt bei einem Nettobestellwert von weniger als 300,00 € pauschal 40,00 €. Die Geltendmachung eines höheren Mindermengenaufschlags bleibt vorbehalten.

- (5) Kündigt der Besteller eine Sonderanfertigung nach Zeichnung vor Vollendung und Auslieferung, sind wir berechtigt, mindestens 10 % des Nettoauftragswerts zu verlangen. Die Geltendmachung weiterer Vergütung/Entschädigung bleibt vorbehalten.
- (6) Skonto wird nur bei ausdrücklicher schriftlicher Bestätigung gewährt und nur dann, wenn der Besteller mit einer Zahlungsverpflichtung uns gegenüber sich nicht im Verzug befindet. Für den Fall der Skontovereinbarung gewähren wir bei Zahlung innerhalb von 8 Tagen ab Rechnungsdatum 2 % Skonto auf den Nettowarenwert, 3 % Skonto bei sofortigem Bankeinzug ausschließlich Nebenkosten, 5 % bei Selbstabholung und direkter Zahlung.

### V. Versand

- (1) Die Verladung und der Versand erfolgen stets auf Gefahr des Bestellers.
- (2) Die Verladung und der Versand erfolgen unversichert. Auf schriftliches Verlangen des Bestellers wird die Ware durch uns gegen Bruch, Transport- und Feuerschäden versichert. Die Versicherungskosten trägt in diesem Fall der Besteller.
- (3) Gelieferte Ware hat der Besteller sofort auf Transportschäden zu untersuchen. Bei Feststellung von Transportschäden hat der Besteller diese auf dem Frachtbrief zu vermerken und uns unverzüglich zu unterrichten. Erlischt der Versicherungsschutz aufgrund verspäteter Unterrichtung, ist unsere Haftung ausgeschlossen.
- (4) Der Besteller ist verpflichtet, die Entsorgung der Verpackung auf eigene Kosten zu besorgen. Mehrwegverpackungen werden bei Anlieferung berechnet und bei Rückgabe gut geschrieben.

### VI. Mängelhaftung - Verjährung

- (1) Alle Ansprüche des Bestellers setzen voraus, dass er seinen nach § 377 HGB geschuldeten Untersuchungs- und Rüge-obliegenheiten ordnungsgemäß nachgekommen ist.
- (2) Bei Mängeln der Ware sind wir nach unserer Wahl zur Nacherfüllung in Form von Mängelbeseitigung oder Lieferung einer neuen mangelfreien Sache berechtigt. Die zum Zweck der Mängelbeseitigung erforderlichen Aufwendungen, insbesondere Transport-, Wege-, Arbeits- und Materialkosten tragen wir nur insoweit, als sich diese nicht dadurch erhöhen, dass die Ware an einen anderen Ort als dem Erfüllungsort verbracht wurde. Schlägt die Nacherfüllung fehl, ist der Besteller nach seiner Wahl berechtigt, Rücktritt oder Minderung zu verlangen.
- (3) Wir haften nach den gesetzlichen Bestimmungen, wenn der Besteller Schadensersatzansprüche geltend macht, die auf Vorsatz oder grober Fahrlässigkeit (einschließlich unserer Vertreter oder Erfüllungsgehilfen) beruhen. Soweit uns keine vorsätzliche Vertragsverletzung angelastet wird, ist die Schadensersatzhaftung auf den vorher sehbaren, typischerweise eintretenden Schaden begrenzt.
- (4) Wir haften auch nach den gesetzlichen Bestimmungen, sofern wir schuldhaft wesentliche Vertragspflichten verletzen. In diesem Fall ist die Schadensersatzhaftung auf den vorhersehbaren, typischerweise eintretenden Schaden begrenzt.
- (5) Die Haftung wegen schuldhafter Verletzung des Lebens, des Körpers oder der Gesundheit bleibt unberührt. Dies gilt auch für die zwingende Haftung nach dem Produkthaftungsgesetz.
- (6) Für Sach- und Vermögensschäden haften wir im Rahmen unserer Betriebshaftpflichtversicherung pro Schadensereignis maximal bis zur Höhe von 1,03 Mio EUR.
- (7) Soweit vorstehend nichts abweichendes geregelt, ist eine weitere Haftung ausgeschlossen.
- (8) Die Verjährungsfrist für Mängelansprüche beträgt 12 Monate, gerechnet ab Gefahrübergang.

### VII. Gesamthaftung

- (1) Eine weitergehende Haftung auf Schadensersatz als in Ziff. VI. vorgesehen, ist ohne Rücksicht auf die Rechtsnatur des geltend gemachten Anspruchs ausgeschlossen. Dies gilt insbesondere für Schadensersatzansprüche aus Verschulden bei Vertragsabschluss, wegen sonstiger Pflichtverletzungen der wegen deliktischer Ansprüche auf Ersatz von Sachschäden gemäß § 823 BGB.
- (2) Soweit die Schadensersatzhaftung uns gegenüber ausgeschlossen oder eingeschränkt ist, gilt dies auch im Hinblick auf die persönliche Schadens-ersatzhaftung unserer Angestellten, Mitarbeiter, Vertreter und Erfüllungsgehilfen.

### VIII. Eigentumsvorbehaltssicherung

- (1) Wir behalten uns das Eigentum an der Ware bis zum Eingang aller Zahlungen aus dem Liefervertrag vor. Bei vertragswidrigem Verhalten des Bestellers, insbesondere bei Zahlungsverzug, sind wir berechtigt, die Kaufsache zurück zu nehmen. In der Zurücknahme liegt kein Rücktritt vom Vertrag, es sei denn, dass wir dies ausdrücklich erklären. Nach Rücknahme der Kaufsache sind wir zu deren Verwertung befugt. Der Verwertungserlös wird auf die Verbindlichkeiten des Bestellers (abzgl. angemessener Verwertungskosten) angerechnet.
- (2) Der Besteller ist berechtigt, die Ware im ordentlichen Geschäftsgang weiter zu verkaufen. Er tritt uns jedoch bereits jetzt alle Forderungen in Höhe des Rechnungswertes einschließlich MwSt. ab, die ihm aus der Weiterveräußerung gegen seinen Abnehmer oder Dritte erwachsen, und zwar unabhängig davon, ob die Ware ohne oder nach Verarbeitung weiter verkauft worden ist. Der Besteller darf auch nach der Abtretung neben uns die Forderung einziehen. Unsere Befugnis zum Forderungseinzug bleibt hiervon unberührt. Befindet sich der Besteller im Zahlungsverzug, wird über das Vermögen des

Bestellers Antrag auf Eröffnung eines Insolvenz-, Konkurs- oder Vergleichsverfahren gestellt oder erfolgt Zahlungseinstellung, hat der Besteller uns die abgetretene Forderungen und den Schuldner bekannt zu geben, alle zum Einzug erforderlichen Angaben zu machen und die dazu gehörigen Unterlagen auszuhändigen und den Schuldnern die Abtretung mitzuteilen. Der Eigentumsvorbehalt erstreckt sich auch auf die durch Verarbeitung, Vermischung oder Verbindung unserer Ware entstehenden Erzeugnisse, wobei wir in diesem Zusammenhang als Hersteller gelten. Bleibt bei einer Verarbeitung, Vermischung oder Verbindung mit Waren Dritter deren Eigentumsrecht bestehen, so erwerben wir Miteigentum im Verhältnis der Rechnungswerte dieser verarbeiteten Ware. Der Besteller gilt in diesem Fall als Verwahrer.

- (4) Die Verpfändung oder Sicherungsübereignung der Vorbehaltsware ist dem Besteller untersagt. Bei einer Pfändung oder sonstiger Beeinträchtigung unserer Rechte durch Dritte hat der Besteller uns unverzüglich zu benachrichtigen.
- (5) Wir verpflichten uns, die uns zustehenden Sicherheiten auf Verlangen des Bestellers insoweit frei zu geben, als der realisierbare Wert unserer Sicherheiten die zu sichernden Forderungen um mehr als 50 % übersteigt. Die Auswahl der frei zu gebenden Sicherheiten obliegt uns.

### IX. Erfüllungsort - Gerichtsstand - Anwendbares Recht

- (1) Erfüllungsort für die Lieferung ist der jeweilige Abgangsort der Ware. Soweit nichts anderes schriftlich vereinbart, ist Abgangsort unsere Betriebsstätte in Beckum. Erfüllungsort für die Zahlung ist gleichfalls Beckum.
- (2) Ist der Besteller Kaufmann, ist unser Geschäftssitz Gerichtsstand. Wir sind jedoch berechtigt, den Besteller auch an seinem Wohnsitzgericht zu verklagen.
- (3) Für diese Liefer- und Zahlungsbedingungen und die gesamten Rechtsbeziehungen zwischen den Vertragspartnern gilt das Recht der Bundesrepublik Deutschland. Die Geltung des UN-Kaufrechts ist ausgeschlossen.
- (4) Sollten einzelne Bestimmungen dieser Bedingungen ganz oder teilweise unwirksam sein, oder werden, so wird dadurch die Wirksamkeit der übrigen Bedingungen nicht berührt.

## Notizen

**JAGO Kunststoff GmbH & Co. KG**

Auf dem Tigge 32

59269 Beckum

Tel.: (02521) 15644

Fax: (02521) 13609

E-Mail: [jago-kunststoff@t-online.de](mailto:jago-kunststoff@t-online.de)

>>> [www.jago-kunststoff.de](http://www.jago-kunststoff.de)